

OPERATION MANUAL

B BESTEN

DE Deutsch 2

EN English 7

PL Polski 11

FR Français 16

IT Italiano 20

ES Español 24

RO Română 28

HU Magyar 33

CZ Čeština 38

SK Slovenčina 42

BG Български 46

UA Українська 50



Please read the instruction manual thoroughly before using the product.

MODEL: BE0002870v2026

EAN: 5906124910407

1. BEDIENUNGSANLEITUNG

Diese Anleitung dient dazu, Ihnen das Verständnis des Geräts und seiner Anwendungsmöglichkeiten zu erleichtern. Sie enthält wesentliche Informationen für den sicheren, ordnungsgemäßen und wirtschaftlichen Betrieb des Geräts. Sie trägt dazu bei, Gefahren zu vermeiden, Reparaturen und Ausfälle zu minimieren sowie die Zuverlässigkeit und Lebensdauer des Geräts zu steigern. Diese Anleitung sollte am Einsatzort des Geräts aufbewahrt werden.



AUFMERKSAMKEIT!

Machen Sie sich vor der Verwendung des Geräts umfassend mit allen Komponenten vertraut. Üben Sie die Bedienung und lassen Sie sich von einem erfahrenen Anwender oder Fachmann die Funktionen, die Handhabung und die Bedienung erläutern. Stellen Sie sicher, dass Sie das Gerät im Notfall umgehend ausschalten können. Unsachgemäßer Gebrauch kann zu schweren Verletzungen führen.



AUFMERKSAMKEIT!

Verwenden Sie das Werkzeug nicht auf eine Weise, die nicht seinem vorgesehenen Zweck entspricht.

2. DARSTELLUNG DER SYMBOLE



AUFMERKSAMKEIT!



Bitte lesen Sie die Anleitung aufmerksam durch und befolgen Sie die enthaltenen Anweisungen.



Das Tragen von Schutzhandschuhen wird empfohlen.



Es wird geraten, einen Gehörschutz zu tragen.



Das Tragen eines Schutzhelms ist empfehlenswert.



Es wird geraten, eine Schutzbrille zu verwenden.



Es wird geraten, eine Staubmaske zu tragen.



Das Gerät ist nicht für die Verwendung durch Kinder vorgesehen.

3. SICHERHEIT



- Halten Sie Umstehende und Kinder von der Person fern, die das Werkzeug bedient. Ablenkungen können zum Kontrollverlust führen.
- Der Arbeitsplatz sollte sauber und gut beleuchtet sein, da schattige oder dunkle Arbeitsplätze das Verletzungsrisiko erheblich erhöhen.
- Schalten Sie das Gerät nicht in der Nähe von brennbaren Flüssigkeiten oder Gasen oder in staubigen Umgebungen ein.
- Vor Inbetriebnahme des Geräts ist sicherzustellen, dass alle Einstellwerkzeuge und Schraubenschlüssel entfernt wurden, um Verletzungen durch Einklemmen in beweglichen Teilen zu vermeiden.

- Bevor Sie die Batterie einlegen, vergewissern Sie sich, dass sich der Netzschalter in der Aus-Position befindet, um ein versehentliches Einschalten zu vermeiden.
- Das Gerät darf nicht bei Regen oder in der Nähe von Wasser verwendet werden, da dies zu einem Kurzschluss und einem Stromschlag führen kann.
- Seien Sie aufmerksam, konzentrieren Sie sich auf Ihre Tätigkeit und wenden Sie Ihren gesunden Menschenverstand beim Umgang mit Elektrowerkzeugen an. Benutzen Sie Elektrowerkzeuge nicht, wenn Sie müde sind oder unter dem Einfluss von Drogen, Alkohol oder Medikamenten stehen.
- Kleiden Sie sich dem Arbeitsalltag angemessen – vermeiden Sie weite Kleidung und Schmuck und binden oder verstecken Sie lange Haare, da diese sich in beweglichen Teilen verfangen könnten.
- Tragen Sie je nach Bedarf persönliche Schutzausrüstung wie Schutzbrille, Staubmaske, rutschfestes Schuhwerk, Schutzhelm oder Gehörschutz. Normale Brillen oder Sonnenbrillen bieten keinen Augenschutz.
- Vermeiden Sie unnatürliche Körperhaltungen bei der Arbeit mit dem Gerät – spreizen Sie Ihre Beine richtig und achten Sie auf Ihr Gleichgewicht, um eine bessere Kontrolle über das Elektrowerkzeug in Notfallsituationen zu gewährleisten.
- Elektrowerkzeuge dürfen weder Regen noch Feuchtigkeit ausgesetzt werden. Eindringendes Wasser erhöht die Gefahr eines Stromschlags.
- Vermeiden Sie unbequeme Körperhaltungen beim Bedienen des Werkzeugs. Achten Sie auf einen festen und sicheren Stand.

REGELN FÜR SICHERES ARBEITEN MIT AKKUWERKZEUGEN

1. Verwenden Sie stets das vom Hersteller mitgelieferte Ladegerät. Es ist speziell für den jeweiligen Akku entwickelt und gewährleistet sicheres Laden. Die Verwendung anderer Ladegeräte kann den Akku beschädigen und die Brandgefahr erhöhen.
2. Verwenden Sie ausschließlich die für dieses Gerät vorgesehenen Batterien. Die Verwendung ungeeigneter Batterien kann zu Verletzungen oder Bränden führen.
3. Bewahren Sie die Batterie bei Nichtgebrauch fern von Metallgegenständen wie Büroklammern, Schlüsseln, Münzen, Nägeln oder Schrauben auf, da diese einen Kurzschluss an den Batteriepolen verursachen können. Ein Kurzschluss kann zu Bränden oder Verbrennungen führen.
4. Bei auslaufender Batteriesäure unbedingt den Kontakt mit der Substanz vermeiden, da diese Reizungen oder Verätzungen verursachen kann. Sollte es dennoch zu Kontakt kommen, die betroffene Stelle sofort gründlich ausspülen. Gelangt die Batteriesäure in die Augen, umgehend einen Arzt aufsuchen.
5. Die Batterie oder ihre Zellen dürfen niemals auseinandergenommen werden. Schützen Sie sie vor direkter Sonneneinstrahlung, hohen Temperaturen, Wasser, Feuchtigkeit und Feuer. Der Kontakt mit diesen Faktoren kann einen Kurzschluss oder eine Explosion verursachen.
6. Vermeiden Sie die Verwendung des Geräts bei Regen oder in feuchter Umgebung, da dies zu einem Kurzschluss und einem Stromschlag führen kann.

4. BAUELEMENTE

1. Handhaben
2. Schalten
3. Handhaben
4. Schaltersperre
5. Batteriehalterung
6. Griffbefestigung
7. Anpassung der Grifflänge
8. Kopfneigungsverstellung
9. Abdeckung
10. Seitenrad
11. Kopf
12. Distanz

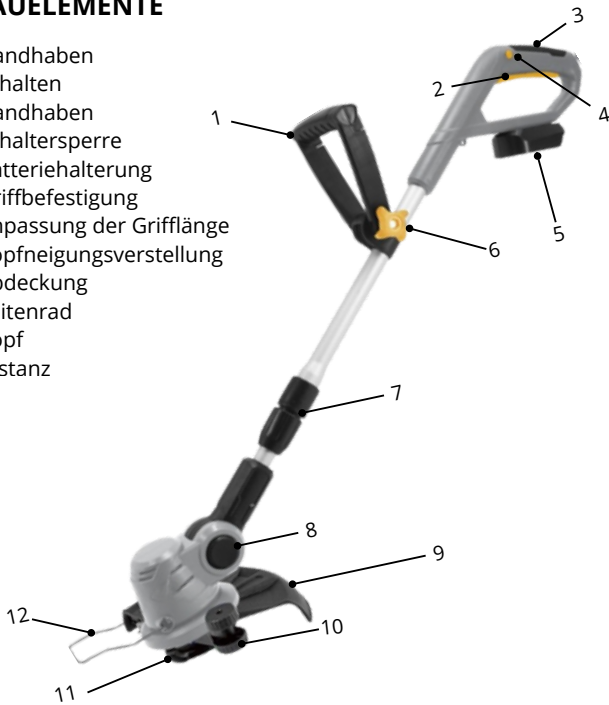

5. TECHNISCHE DATEN

MODELL	BE002870
Batteriespannung	20 V
Batteriekapazität	2,0 Ah
Drehzahl	8800 U/min
Schnittdurchmesser	240 mm/300 mm
Längenverstellung	NICHT
Kopfverstellung	7 Artikel
Einstellung des zusätzlichen Griffs	6 Artikel

6. VERWENDUNG DES GERÄTS



Dieser Rasentrimmer ist ausschließlich zum Trimmen von Rasenflächen gemäß den in dieser Bedienungsanleitung enthaltenen Richtlinien und Sicherheitsvorkehrungen bestimmt. Die Verwendung des Geräts auf eine andere als die vorgesehene Weise kann gefährlich sein und zu Schäden am Gerät führen.



Die Verwendung eines Trimmers wird für folgende Zwecke nicht empfohlen:

- Moosentfernung
- Unkraut jäten

ALLGEMEINE TIPPS

1. Überlasten Sie das Gerät nicht, verwenden Sie es gemäß seinen Parametern und den Angaben in der Bedienungsanleitung.
2. Vor dem Wechseln des Scherkopfes, der Schnur oder der Klinge das Gerät ausschalten und die Batterie abklemmen, um ein versehentliches Einschalten zu verhindern.
3. Wenn ein Teil des Geräts beschädigt ist oder nicht ordnungsgemäß funktioniert, stellen Sie die Benutzung ein und lassen Sie das Gerät von einem Fachmann warten oder reparieren.
4. Verwenden Sie das Gerät stets nur für den in der Bedienungsanleitung angegebenen Zweck.

ANBRINGEN EINES ZUSÄTZLICHEN GRIFFS

1. Setzen Sie den Griff auf die Welle und ziehen Sie ihn mit der Schraube und dem Knopf fest.
2. Zum Einstellen des Griffs die Schraube lösen, den Griff in die gewünschte Position bringen und die Schraube wieder festziehen.

EINSTELLEN DES TELESKOPROHRS

1. Der Trimmer ist mit einem Teleskoprohr ausgestattet, das ausgezogen werden kann, um das Gerät an die Körpergröße des Benutzers anzupassen.
2. Den Knopf vor dem Hilfsgriff lösen.
3. Ziehen Sie das Rohr auf die gewünschte Länge heraus und ziehen Sie den Knopf fest, um es zu fixieren.

ÄNDERUNG DER POSITION DES TELESKOPROHRS

1. Das Rohr kann in beide Richtungen um 180 Grad gedreht werden, was beispielsweise ein präzises Trimmen von Rasenkanten ermöglicht.
2. Drücken Sie den Knopf neben dem Teleskoprohrknopf, drehen Sie das Rohr in die gewünschte Position und lassen Sie dann den Knopf los.

KOPFVERSTELLUNG

1. Der Kopf ist verstellbar und ermöglicht so mehr Arbeitsfreiheit.
2. Drücken Sie den Knopf am Kopf, bewegen Sie ihn nach oben oder unten und lassen Sie dann den Knopf los, um die Position zu arretieren.

AUSTAUSCH DES SCHNEIDELEMENTS

1. Dieser Trimmer kann sowohl mit Nylon- als auch mit Fadenklingen verwendet werden. Trennen Sie vor dem Austausch des Schneidelements immer den Akku.
2. Klingenwechsel: Den Stift in das Klingenloch einführen und zum Verriegeln ziehen.
3. Wechseln der Trimmerschnur: Setzen Sie den Trimmerkopf ein und stellen Sie die Trimmerschnur auf die gewünschte Länge ein.
4. Begrenzungshalterung
5. Der Griff verhindert versehentlichen Kontakt zwischen Schnur oder Klinge und harten Gegenständen. Er kann nach vorne geklappt oder bei Nichtgebrauch hochgeklappt werden.

ARBEITEN MIT DEM GERÄT

1. Prüfen Sie, ob das Gerät funktionsfähig ist und ob der Akku geladen ist.
2. Setzen Sie das passende Schneidelement (Faden- oder Nylonklinge) ein.
3. Stellen Sie das Teleskoprohr auf die passende Länge ein.
4. Stellen Sie sicher, dass sich der Schalter in der Aus-Position befindet, und schließen Sie dann die Batterie an.
5. Schalten Sie das Gerät durch Drücken des Ein-/Ausschalters ein. Sie können den Ein-/Ausschalter auch für den Dauerbetrieb mit der dafür vorgesehenen Taste sperren.
6. Legen Sie einen eingeschalteten Rasentrimmer niemals ab.

FERTIGSTELLUNG DER ARBEITEN

1. Schalten Sie das Gerät aus, indem Sie den Netzschalter loslassen.
2. Überprüfen Sie das Gerät und das Zubehör sorgfältig. Sollten Sie Beschädigungen feststellen, lassen Sie das Gerät reparieren und die beschädigten Komponenten austauschen.

7. LADEN DES B-PRO-AKKUS

- Der Akku wird vorgeladen geliefert, sollte jedoch vor der ersten Verwendung vollständig aufgeladen werden.
- Stecken Sie das Ladegerät in eine Steckdose und platzieren Sie den Akku im Ladegerät. Wenn alles ordnungsgemäß funktioniert, leuchtet die rote Anzeige auf. Bei vollständiger Ladung erlischt die Anzeige, und die grüne Leuchte leuchtet anschließend auf.
- Das vollständige Aufladen des Akkus benötigt ungefähr eine Stunde. Der Akku kann erst aus dem Ladegerät entnommen werden, wenn die grüne Anzeige leuchtet und signalisiert, dass der Akku vollständig geladen ist.
- Laden Sie einen heißen Akku nicht auf. Dies ist eine charakteristische Eigenschaft von Lithium-Ionen-Akkus. Das Aufladen eines heißen Akkus verkürzt dessen Lebensdauer. Lassen Sie den Akku vor dem Laden abkühlen. Bei intensiver Beanspruchung kann dies mehrere Minuten in Anspruch nehmen.



AUFMERKSAMKEIT!

Wenn die Ladeanzeige nicht aufleuchtet, überprüfen Sie, ob das Ladegerät ordnungsgemäß an die Steckdose angeschlossen und eingeschaltet ist, und stellen Sie sicher, dass der Akku korrekt im Ladegerät sitzt.

AUSGABEAUFSCHLAG

Der Akku sollte vollständig aufgeladen werden, bevor das Werkzeug verwendet wird, bis es nicht mehr funktioniert. Dieser Vorgang sollte etwa viermal wiederholt werden, um sicherzustellen, dass der Akku seine maximale Leistung erreicht (korrekte Initialisierung).



AUFMERKSAMKEIT!

Sowohl das Ladegerät als auch der Akku können während des Ladevorgangs Wärme entwickeln. Dies ist normal und stellt kein Problem dar.

Das Laden sollte idealerweise bei Raumtemperatur stattfinden.

Decken Sie das Ladegerät während des Ladevorgangs nicht ab und vermeiden Sie es, den Akku in direkter Sonneneinstrahlung oder in der Nähe von Wärmequellen aufzuladen, um eine Überhitzung zu verhindern.

BATTERIE

Die Betriebsdauer mit einer vollen Ladung variiert je nach Art der durchgeführten Arbeiten. Der Akku dieses Werkzeugs ist auf eine maximale, störungsfreie Lebensdauer ausgelegt. Wie alle Akkus nimmt jedoch auch seine Leistung im Laufe der Zeit ab. Um die Lebensdauer des Akkus zu optimieren, wird empfohlen, ihn an einem kühlen, vollständig geladenen Ort zu lagern. Lagern Sie den Akku nicht vollständig entladen – laden Sie ihn unmittelbar nach der Entladung wieder auf. Alle Akkus verlieren allmählich Energie, und je höher die Umgebungstemperatur, desto schneller erfolgt diese Entladung. Wenn das Werkzeug längere Zeit nicht verwendet wird, sollte der Akku alle ein bis zwei Monate nachgeladen werden, um seine Lebensdauer zu verlängern.

LADEGERÄT

Das Ladegerät ist ausschließlich zum Laden des vorgesehenen Akkus zu verwenden. Das Laden herkömmlicher Akkus ist strikt untersagt. Beschädigte Ladekabel sind umgehend auszutauschen. Das Ladegerät darf nicht mit Wasser in Kontakt kommen und darf nicht zerlegt werden. Es ist ausschließlich für den Innenbereich konzipiert.

ZUSÄTZLICHE BATTERIEN UND LADUNGSEMPFEHLUNGEN

- Unter keinen Umständen darf der Akku auseinandergebaut oder bei Temperaturen über 40 °C gelagert werden. Der Ladevorgang sollte bei einer Temperatur zwischen 4 und 40 °C mit einem für den Akkutyp geeigneten Ladegerät durchgeführt werden.
- Die Entsorgung der verbrauchten Batterie sollte gemäß den Richtlinien im Abschnitt „Umweltschutz“ durchgeführt werden.
- Schließen Sie die Batteriepole nicht kurz, da der hohe Stromfluss zu Überhitzung, Gehäusebruch oder Brand führen kann. Erhitzen Sie die Batterie nicht – Temperaturen über 100 °C können die inneren Dichtungen, Separatoren und Polymerkomponenten schädigen, Elektrolyt austreten lassen, einen internen Kurzschluss verursachen und die Temperatur erhöhen, was zum Gehäusebruch führen kann. Werfen Sie die Batterie zudem nicht ins Feuer, da dies zu Explosionen oder Verbrennungen führen kann.
- Falls Batterieelektrolyt austritt, wischen Sie die verschüttete Flüssigkeit vorsichtig mit einem Tuch auf und vermeiden Sie den Kontakt mit der Haut. Sollte Elektrolyt auf die Haut oder in die Augen gelangen, spülen Sie die betroffene Stelle umgehend mit reichlich Wasser ab und neutralisieren Sie sie anschließend mit einer milden Säure wie Zitronensaft oder Essig. Bei Augenkontakt spülen Sie mindestens 10 Minuten lang mit klarem Wasser und suchen anschließend einen Arzt auf.
- Es wird geraten, den Kontakt zwischen den Polen unterschiedlicher Batterien zu vermeiden und die Batterie aufgrund der Brandgefahr nicht im Müll zu entsorgen.
- Neue oder längere gelagerte Akkus erreichen ihre volle Leistungsfähigkeit nach mehreren Lade- und Entladezyklen. In solchen Fällen wird empfohlen, die Akkus für die in der Bedienungsanleitung angegebene Dauer (je nach Akkutyp 5 bis 16 Stunden) auf ein Zehntel ihrer Kapazität zu laden. Vor dem Laden sollte der Akku Zimmertemperatur annehmen. Das Laden bei Temperaturen unter 15 °C oder über 30 °C kann die Kapazität des Akkus beeinträchtigen. Es dauert etwa 2 Stunden, um sich von 0 °C auf 15 °C und wieder auf Zimmertemperatur zu stabilisieren, wobei die Temperatur sowohl an der Oberfläche als auch im Inneren des Akkus stabil sein muss. Das Laden bei Temperaturen unter 0 °C oder über 40 °C erhöht das Risiko der Selbstentladung. Bei Geräten, die für den Außeneinsatz konzipiert sind, können Temperaturen unter 0 °C oder über 40 °C zu einer eingeschränkten Funktionalität führen, was eine rasche Entladung des Akkus zur Folge haben kann.



- **Betrieb:** Vermeiden Sie es, den Akku vollständig entladen zu lassen, da dies zu Schäden führen kann. Bei Mehrzellen-Akkupacks darf die Spannung die Mindestwerte der einzelnen Zellen (NiMH 1 V, Li-Pol 3 V, Li-Ion 3 V, SLA 1,75 V) nicht unterschreiten. Werden diese Grenzwerte missachtet, kann dies zu Schäden am Akku oder zu einer reduzierten Kapazität führen. Beispiel: Bei einem 12-V-NiMH-Akku (bestehend aus 10 Zellen) beträgt die Gesamtspannung bei einem Abfall der Spannung auf 1 V pro Zelle 10 V. Der Akku ist bei dieser Spannung zwar noch nutzbar, jedoch besteht die Gefahr von Schäden und einer erheblich verkürzten Lebensdauer.
- Die tatsächliche Lebensdauer eines Akkus ist maßgeblich von seinen Betriebsbedingungen, wie Umgebungstemperatur sowie Lade- und Entladestrom, abhängig. Standardakkus sollten unter optimalen Betriebsbedingungen bis zu 500 Zyklen (NiMH), bis zu 500 Zyklen (SLA) und 250–350 Zyklen (LiPo und Li-Ion) erreichen. Das Ende der Lebensdauer wird bei einem Kapazitätsverlust von 30–40 % im Vergleich zu einem neuen Akku definiert. Dies stellt einen natürlichen Alterungsprozess dar und ist kein Defekt.
- **Selbstentladung** bezeichnet den Prozess, bei dem eine Batterie während der Lagerung an Ladung verliert, was zu einem Rückgang der an die Last gelieferten Spannung führt. Die Rate der Selbstentladung ist von der Umgebungstemperatur abhängig – je höher die Temperatur, desto schneller erfolgt die Entladung.
- **Lagerung:** Batterien sollten im geladenen Zustand aufbewahrt werden. Abhängig vom Zellentyp ist eine regelmäßige Nachladung (z. B. alle 3 Monate) notwendig. Es wird empfohlen, Batterien bei Raumtemperatur an einem trockenen Ort zu lagern.
- **Lebensdauer:** Abhängig von der Pflege Ihres Akkus. Bei Missachtung dieser Empfehlungen verringert sich die Leistung, und der Akku muss ersetzt werden. Eine sachgemäße Nutzung und korrektes Laden sichern eine lange Lebensdauer sowie eine hohe Leistungsfähigkeit Ihres Akkus.
- **Überlastungswarnung:** Dieses Werkzeug ist nicht für das Bohren in extrem harte Materialien wie Beton oder Baustahl geeignet. Anhaltende Überlastung (z. B. durch unsachgemäße Handhabung) kann zu einer Überhitzung des Motors, Schäden am Getriebe oder einer dauerhaften Verschlechterung der Akkuleistung führen.

8. LAGERUNG UND PFLEGE

1. Nachdem Sie die Arbeit mit dem Werkzeug abgeschlossen haben, vergewissern Sie sich, dass das Werkzeug ausgeschaltet und von der Stromquelle getrennt ist.
2. Platzieren Sie das Werkzeug in einem trockenen, gut belüfteten Raum, fern von Feuchtigkeit, Wärmequellen und direkter Sonneneinstrahlung.
3. Lagern Sie das Werkzeug stets in vertikaler oder horizontaler Position und schützen Sie es vor dem Herunterfallen oder Umkippen.
4. Wenn Sie das Werkzeug in einem Schrank oder einer Kiste aufbewahren, stellen Sie sicher, dass dieser Ort ausschließlich autorisierten Personen zugänglich ist.
5. Bewahren Sie das Werkzeug nicht an einem Ort auf, der mechanischen Beschädigungen oder Vibrationen ausgesetzt sein könnte.
6. Reinigen Sie das Gerät nach jedem Gebrauch mit einer weichen Bürste oder Druckluft von Staub und Schmutz. Vermeiden Sie die Verwendung von scharfen oder scheuernden Reinigungsmitteln.
7. Schmieren Sie die Mechanismen regelmäßig gemäß den Vorgaben. Verwenden Sie geeignete Schmierstoffe, um die Lebensdauer des Werkzeugs zu maximieren.
8. Überprüfen Sie den Zustand des Arbeitswerkzeugs sowie der Werkzeughalter. Ersetzen Sie diese bei Verschleiß oder Beschädigung durch neue, die den Spezifikationen des Herstellers entsprechen.
9. Lassen Sie Ihr Werkzeug alle paar Monate von einem autorisierten Servicezentrum warten, insbesondere wenn Sie es intensiv oder unter anspruchsvollen Bedingungen nutzen.

9. UMWELTSCHUTZ

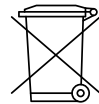

Es ist untersagt, Elektrogeräte im Müll zu entsorgen. Gemäß der europäischen Richtlinie 2012/19/EU über Elektro- und Elektronik-Altgeräte sowie deren Umsetzung in nationales Recht müssen Elektro- und Elektronikgeräte separat gesammelt und an Recycling-Sammelstellen abgegeben werden.

10. GARANTIEBEDINGUNGEN

Wir garantieren die einwandfreie Funktion Ihres BESTEN-Produkts gemäß den in der Bedienungsanleitung festgelegten technischen und Betriebsbedingungen. Diese Garantie gilt nicht für Komponenten, die natürlichem Verschleiß unterliegen, wie beispielsweise Kohlebürsten, Trennscheiben, Bohrer, Bits, Öle und andere Verbrauchsmaterialien, es sei denn, diese sind ausdrücklich durch die Herstellergarantie abgedeckt.

1. Die Garantie umfasst Materialfehler und Mängel, die auf inhärente Ursachen des Produkts zurückzuführen sind und innerhalb des festgelegten Zeitraums festgestellt werden.

- 24 Monate – im Falle eines Erwerbs durch einen Verbraucher (eine natürliche Person, die keine gewerbliche Tätigkeit ausübt),
- 12 Monate – bei Erwerb durch Unternehmen oder Selbstständige (Rechnung mit ausgewiesener Mehrwertsteuer).

Die Garantiezeit beginnt mit dem Kaufdatum des Produkts durch den ursprünglichen Käufer.

2. Die Garantie ist abhängig von der Vorlage von:

- a) Kaufnachweis (Kassenbono oder Rechnung),
- b) Garantiekarte – falls vorhanden,
- c) Mitteilungen innerhalb der Gewährleistungsfrist.

3. Beschwerden können eingereicht werden:

- a) unmittelbar beim Zentralen Garantieservice,
- b) über die Verkaufsstelle oder Plattform, an der der Kauf getätigt wurde (z. B. Online-Shop, Marktplatz).

4. Das beanstandete Produkt muss zusammen mit Folgendem an das Servicecenter gesendet werden:

- a) eine umfassende Beschreibung des Fehlers,
- b) Kaufnachweis,
- c) Garantiekarte (falls vorhanden).

5. Die Kosten für die Lieferung des Produkts zum Servicecenter sind vom Kunden zu tragen. Sollte der Garantieanspruch abgelehnt werden, erfolgt die Rücksendung des Produkts auf Kosten des Empfängers.

6. Die Bearbeitungsdauer des Antrags beträgt:

- a) bis zu 14 Werktagen ab dem Datum der Lieferung des Produkts an das Servicecenter,
- b) Sollte die Einfuhr von Teilen notwendig sein, kann sich diese Frist verlängern, über die der Kunde informiert wird.

7. Sollte die Beschwerde angenommen werden:

- a) Das Produkt wird repariert oder durch ein identisches oder gleichwertiges Modell mit gleichwertigen Parametern ersetzt.
- b) Ist eine Reparatur oder ein Austausch nicht durchführbar, kann eine Rückerstattung des Kaufpreises angeboten werden.

8. Die Garantie umfasst nicht:

- a) Schäden, die durch eine Nutzung entgegen den Anweisungen, dem vorgesehenen Verwendungszweck oder den Sicherheitsvorschriften entstehen,
- b) mechanische Beschädigungen, Überflutungen, Korrosionen, Überlastungen, Festfressen usw.
- c) Schäden, die durch die Verwendung von nicht originalen Teilen oder Zubehör verursacht werden,
- d) Versuche, das Gerät zu reparieren, zu zerlegen oder zu modifizieren,
- e) Teile, die sich während des Gebrauchs natürlicherweise abnutzen (z. B. Scheiben, Bohrer, Bürsten),
- f) Produkte ohne Kaufbeleg oder mit unleserlicher Seriennummer.

9. Bei einem Kauf über einen Einzelhandelsvermittler (z. B. Geschäft, Marktplatz) werden sämtliche Rückerstattungen gemäß den Richtlinien des jeweiligen Einzelhändlers bearbeitet.

10. Die Rechte des Verbrauchers, die sich aus gesetzlichen Bestimmungen ergeben, insbesondere im Hinblick auf Gewährleistungsansprüche, werden durch die Garantie weder ausgeschlossen noch eingeschränkt oder aufgehoben.

11. Die Entscheidung des zentralen Garantieservices über den Umfang und die Gültigkeit des Garantieanspruchs ist verbindlich, schließt jedoch die Rechte des Verbrauchers gemäß den geltenden Vorschriften nicht aus.

BESTEN Zentraler Garantieservice

ul. Droga Owidzka 1i, 83-200 Starogard Gdański

E-Mail: wsparcie@besten.tools

EU/EG-KONFORMITÄTSERKLÄRUNG

Die letzten beiden Ziffern des Jahres werden mit CE - 25 gekennzeichnet. Dokumentennummer: 40/BE/2025

Produzent:

4MW GmbH
Droga Owidzka 1i Straße,
83-200 Starogard Gdański

erläutert, dass das Produkt

Bezeichnung: Akku-Rasentrimmer

Modell: BE0002869; BE0002870

erfüllt die Anforderungen der nachstehenden Normen und harmonisierten Normen:

EN 62841-1:2015 EN 62841-4-2:2020; EN 55014-1:2021 EN 55014-2:2021; EN 60335-1:2012 EN 60335-2-29:2016; EN 62133-2:2017

und erfüllt die wesentlichen Anforderungen der nachstehenden Richtlinien:

2006/42/EG; 2014/30/EU; 2011/65/EU

Person, die befugt ist, die technische Dokumentation zu erstellen und aufzubewahren:

Marcin Mierzwicki.

Diese Konformitätserklärung bildet die Grundlage für die Kennzeichnung des Produkts mit dem CE-Zeichen.

Diese Erklärung bezieht sich ausschließlich auf die Maschine im Zustand, in dem sie in Verkehr gebracht wurde, und schließt keine vom Endbenutzer hinzugefügten Komponenten oder durchgeführten Nachbearbeitungen ein.

Ausstellungsort und -datum:

Starogard Gdański, 30.10.2025



1. USER GUIDE

This manual aims to assist users in becoming acquainted with the device and its potential applications. It includes essential instructions for the safe, proper, and efficient operation of the device, thereby helping to mitigate hazards, minimize repairs and malfunctions, and enhance the device's reliability and longevity. This manual should be retained at the device's operational site.



ATTENTION!

Before operating the device, ensure you are well-acquainted with all its components. Engage in practice sessions and seek guidance from an experienced user or specialist regarding its functions, operation, and techniques. Confirm that you can swiftly deactivate the device in case of an emergency. Improper usage may lead to severe injury.



ATTENTION!

Utilize the tool solely in accordance with its intended purpose.

2. DESCRIPTION OF SYMBOLS



ATTENTION!



Please review the instructions thoroughly and adhere to the guidelines provided therein.



Wearing protective gloves is recommended.



The use of hearing protection is recommended.



Wearing a protective helmet is recommended.



Wearing protective eyewear is recommended.



It is recommended to wear a dust mask.



The device is not designed for use by children.

3. SAFETY



- Keep bystanders and children at a distance from the individual using the tool. Distractions may lead to a loss of control.
- The workplace must be clean and well-lit, as shaded or dimly lit environments considerably elevate the risk of injury.
- Do not activate the device in proximity to flammable liquids, gases, or in dusty environments.
- Before operating the tool, ensure that all adjusting tools and wrenches have been removed to prevent personal injury in the event they become entangled in moving parts.

- Before inserting the battery, ensure that the power button is in the off position to prevent accidental activation.
- The tool should not be utilized in rainy conditions or in proximity to water, as this may result in a short circuit and electric shock.
- Remain vigilant, maintain concentration on your tasks, and exercise sound judgment when utilizing a power tool. Avoid operating a power tool while fatigued or under the influence of drugs, alcohol, or medication.
- Dress appropriately for work—avoid loose clothing and jewelry, and secure or tuck away long hair to prevent entanglement in moving parts.
- Utilize personal protective equipment, including safety glasses, a dust mask, non-slip footwear, a hard hat, or hearing protection, as necessary. Standard glasses or sunglasses do not offer adequate eye protection.
- Avoid unnatural positions while operating the device—position your legs appropriately and maintain your body balance, which facilitates improved control of the power tool in emergency situations.
- Avoid exposing power tools to rain or moisture. The ingress of water into the housing will elevate the risk of electric shock.
- Avoid uncomfortable positions while using the tool. Ensure that you are standing firmly and securely.

GUIDELINES FOR THE SAFE OPERATION OF CORDLESS TOOLS

1. Always utilize the charger provided by the manufacturer. It is specifically designed for the battery in question and guarantees safe charging. Employing alternative chargers may compromise the battery and elevate the risk of fire.
2. Only utilize batteries designated for this tool. The use of incorrect batteries may lead to injury or fire.
3. When not in use, store the battery away from metal objects such as paper clips, keys, coins, nails, or screws, as these can short-circuit the battery terminals. A short circuit may result in a fire or burns.
4. If battery electrolyte leaks, avoid contact with the substance, as it may cause irritation or burns. In the event of contact, promptly rinse the affected area. If electrolyte enters the eyes, seek immediate medical attention.
5. Never disassemble the battery or its individual cells. Keep it away from direct sunlight, elevated temperatures, water, moisture, and fire. Exposure to these elements may result in a short circuit or explosion.
6. Refrain from using the device in rainy or humid conditions, as this may result in a short circuit and electric shock.

4. CONSTRUCTION COMPONENTS

1. Handle
2. Switch
3. Handle
4. Switch lock
5. Battery mount
6. Handle attachment
7. Adjusting the length of the handle
8. Head tilt adjustment
9. Cover
10. Side wheel
11. Head
12. Distance

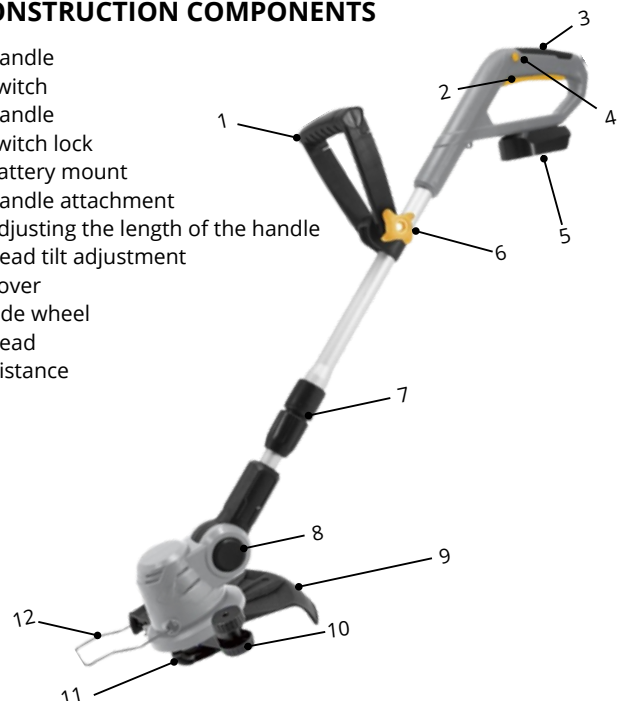

5. TECHNICAL SPECIFICATIONS

MODEL	BE0002870
Battery Voltage	20V
Battery capacity	2.0 Ah
Rotational velocity	8800 rpm
Cutting diameter	240 mm/300 mm
Length modification	NOT
Head modification	7 items
Modifying the supplementary handle	6 items

6. UTILIZATION OF THE DEVICE

This trimmer is specifically designed for lawn trimming, in accordance with the guidelines and safety precautions outlined in this manual. Utilizing the device for purposes other than its intended use may pose risks and could lead to equipment damage.



It is advisable to avoid using a trimmer for:

- moss eradication
- removing weeds

GENERAL RECOMMENDATIONS

1. Avoid overloading the device; utilize it in accordance with its specifications and the guidance provided in the user manual.
2. Before replacing the head, line, or blade, ensure the device is turned off and the battery is disconnected to avoid accidental activation.
3. If any component of the device is damaged or malfunctioning, cease use immediately and have the device serviced or repaired by a qualified technician.
4. Always utilize the device for its designated purpose as outlined in the instructions.

INSTALLING AN EXTRA HANDLE

1. Position the handle onto the shaft and secure it with the screw and knob.
2. To adjust the handle, loosen the screw, reposition the handle to the desired location, and then tighten the screw.

ADJUSTING THE TELESCOPIC CYLINDER

1. The trimmer features a telescopic tube that can be extended to accommodate the user's height.
2. Loosen the knob located in front of the auxiliary handle.
3. Extract the tube to the desired length and secure it by tightening the knob.

ADJUSTING THE POSITION OF THE TELESCOPIC TUBE

1. The pipe can be rotated 180 degrees in either direction, facilitating precise trimming of lawn edges, for instance.
2. Press the button adjacent to the telescopic tube knob, rotate the tube to the preferred position, and then release the button.

HEAD MODIFICATION

1. The head is adjustable, providing enhanced freedom of movement during work.
2. Press the button on the top, adjust it upward or downward, and then release the button to secure the position.

REPLACING THE CUTTING COMPONENT

1. This trimmer is compatible with both nylon and string blades. Always disconnect the battery prior to replacing the cutting element.
2. Replacing the blades: Insert the pin into the blade aperture and pull to secure.
3. Replacing the trimmer line: Attach the trimmer head and adjust the trimmer line to the correct length.
4. Limiter bracket
5. The handle safeguards against unintentional contact between the line or blade and rigid objects. It can be folded forward of the head or elevated when not in use.

OPERATING THE DEVICE

1. Verify that the equipment is operational and that the battery is fully charged.
2. Install the suitable cutting component (line or nylon blade).
3. Adjust the telescopic tube to the correct length.
4. Ensure the switch is in the off position before connecting the battery.
5. Activate the device by pressing the power button. Additionally, you may lock the power button for continuous operation by utilizing the designated button.
6. Never place a trimmer down while it is powered on.

COMPLETION OF TASKS

1. Deactivate the device by releasing the power switch.
2. Thoroughly examine the device and its accessories. Should any damage be detected, arrange for the device to be repaired and the compromised components to be replaced.

7. RECHARGING THE B-PRO BATTERY

- The battery is delivered pre-charged; however, it should be fully charged prior to initial use.
- Connect the charger to a wall outlet and insert the battery into the charger. If functioning correctly, the red light will illuminate. The light will extinguish once fully charged, at which point the green light will activate.
- Charging the battery to full capacity requires approximately one hour. The battery may be removed from the charger only once the green light illuminates, signifying that it is fully charged.
- Do not charge a hot battery, as this is a characteristic of lithium-ion batteries; charging a hot battery will reduce its lifespan. Allow the battery to cool before charging, which may take several minutes following extensive use.



ATTENTION!

If the charging indicator fails to illuminate, verify that the charger is securely connected to the electrical outlet and powered on, and confirm that the battery is correctly positioned in the charger.

INITIAL CHARGE

The battery must be fully charged before the tool is utilized until it ceases to function. This procedure should be repeated approximately four times to guarantee that the battery achieves optimal performance (proper initialization).



ATTENTION!

Both the charger and the battery may generate warmth during the charging process. This is a normal occurrence and should not be regarded as an issue.

Charging should ideally be conducted at room temperature. Do not obstruct the charger during use, and refrain from charging the battery in direct sunlight or near heat sources to prevent overheating.

BATTERY

The operating duration on a full charge is contingent upon the nature of the tasks performed. The battery in this tool is engineered to deliver optimal, reliable performance. However, akin to all batteries, it experiences degradation over time. To extend battery longevity, it is advisable to store it in a cool, fully charged environment. Avoid storing the battery in a completely discharged state; recharge it promptly after use. All batteries gradually deplete energy, and elevated ambient temperatures accelerate this discharge. If the tool remains unused for an extended duration, the battery should be recharged every one to two months to enhance its lifespan.

CHARGER

The charger is intended solely for charging the battery for which it was specifically designed. Charging conventional batteries is strictly prohibited. If the charger cables are damaged, they must be replaced without delay. The charger must not be exposed to water or disassembled. It is intended for indoor use only.

ADDITIONAL BATTERIES AND CHARGING SUGGESTIONS

- Under no circumstances should the battery be disassembled or stored at temperatures exceeding 40°C. Charging must occur within a temperature range of 4 to 40°C, utilizing a charger suitable for the specific battery type.
- The used battery must be disposed of in accordance with the guidelines outlined in the "Protecting the Environment" section.
- Avoid short-circuiting the battery terminals, as the resulting high current flow may lead to overheating, rupture the casing, or ignite a fire. Refrain from heating the battery; temperatures exceeding 100°C can damage internal seals, separators, and polymer components, resulting in electrolyte leakage, internal short circuits, and elevated temperatures that may cause the casing to rupture. Additionally, do not dispose of the battery in a fire, as this could result in an explosion or burns.
- If battery electrolyte leaks, promptly absorb the spill with a cloth, taking care to avoid skin contact. Should the electrolyte come into contact with skin or eyes, immediately rinse the affected area with copious amounts of water and subsequently neutralize it with a mild acid, such as lemon juice or vinegar. In the event of eye contact, irrigate with clean water for a minimum of 10 minutes and then seek medical attention.
- It is advisable to prevent contact between the terminals of different batteries and to refrain from disposing of batteries in the trash due to the potential fire hazard.
- New batteries or those that have been stored for extended periods will achieve optimal performance after several charge and discharge cycles. In such instances, it is advisable to charge the batteries at one-tenth of their capacity for the duration specified in the user manual (ranging from 5 to 16 hours, depending on the battery type). Prior to charging, the battery should be allowed to reach room temperature. Charging at temperatures below 15°C or above 30°C may diminish the battery's capacity. It takes approximately 2 hours for the temperature to stabilize from 0°C to 15°C at room temperature, and stabilization must occur both on the surface and within the battery. Charging at temperatures below 0°C or above 40°C heightens the risk of self-discharge. For devices designed for outdoor use, temperatures below 0°C or above 40°C may lead to diminished functionality, resulting in accelerated battery discharge.
- Operation: Avoid allowing the battery to fully discharge, as this may cause damage. For multi-cell battery packs, ensure that the voltage does not fall below the minimum values for the individual cells (NiMH 1V, Li-Pol 3V, Li-Ion 3V, SLA 1.75V). Neglecting to uphold these thresholds can lead to battery damage or diminished capacity. For instance, in a 12V NiMH battery consisting of 10 cells, if the voltage drops to 1V per cell, the total voltage will be 10V. While the battery may still function at this voltage, it is at risk of damage and a significantly shortened lifespan.
- The actual lifespan of a battery is significantly influenced by its operating conditions, including ambient temperature and charge and discharge currents. Standard batteries, when utilized under optimal conditions, are expected to last up to 500 cycles for NiMH, up to 500 cycles for SLA, and between 250 to 350 cycles for Li-Po and Li-Ion. The end of life is defined as a 30–40% reduction in capacity relative to a new battery. This decline is a natural aging process and does not indicate a defect.
- Self-discharge refers to the phenomenon where a battery depletes its charge while in storage, leading to a reduction in the voltage supplied to the load. The rate of self-discharge is influenced by the surrounding temperature; as the temperature increases, the discharge rate accelerates.
- Storage: Batteries ought to be maintained in a charged condition, with periodic recharging based on the cell type (e.g., every three months). It is advisable to store batteries at room temperature in a dry environment.

- End of life: The longevity of your battery is contingent upon the care it receives. Neglecting these guidelines will lead to diminished performance and necessitate battery replacement. Adhering to proper usage and charging practices will promote extended life and optimal performance of your battery.
- Overload Warnings: This tool is not intended for drilling into exceptionally hard materials, such as concrete or structural steel. Prolonged overload (e.g., excessive force) may lead to motor overheating, gear damage, or irreversible battery performance decline.

8. STORAGE AND MAINTENANCE

1. Upon completing your work with the tool, ensure that it is powered off and disconnected from the electrical source.
2. Position the tool in a dry, well-ventilated area, away from moisture, heat sources, and direct sunlight.
3. Always store the tool in either a vertical or horizontal position to safeguard it against falling or tipping over.
4. If you store the tool in a cabinet or box, ensure that this location is accessible solely to authorized individuals.
5. Avoid storing the tool in an area where it may be subjected to mechanical damage or vibration.
6. After each use, remove dust and dirt from the tool with a soft brush or compressed air. Avoid using harsh or abrasive cleaning agents.
7. Regularly lubricate mechanisms in accordance with the provided instructions. Utilize suitable lubricants to guarantee the longevity of the tools.
8. Examine the condition of the working tool and tool holders. If they are worn or damaged, replace them with new ones that comply with the manufacturer's specifications.
9. Ensure that your tool is serviced by an authorized service center every few months, particularly if it is used intensively or under challenging conditions.

9. ENVIRONMENTAL CONSERVATION

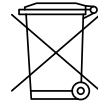

It is impermissible to dispose of electrical devices in the trash. In compliance with European Directive 2012/19/EU regarding waste electrical and electronic equipment and its incorporation into national legislation, electrical and electronic appliances must be collected separately and taken to designated recycling collection points.

10. TERMS OF WARRANTY

We ensure the proper functioning of your BESTEN product in accordance with the technical and operational conditions outlined in the user manual. This warranty excludes components that are subject to natural wear and tear, including carbon brushes, cutting discs, drill bits, bits, oils, and other consumables, unless explicitly included under the manufacturer's warranty.

1. The warranty encompasses material defects and those arising from inherent causes within the product, identified during the specified period:

- 24 months – in the event of a purchase by a consumer (an individual not engaged in business activities),
- 12 months – applicable in the event of a purchase by a corporation or entrepreneur (VAT invoice).

The warranty period commences from the date of purchase by the initial buyer.

2. The warranty remains valid contingent upon the presentation of:

- a) proof of purchase (receipt or invoice),
- b) warranty card – if provided,
- c) notifications throughout the warranty period.

3. Complaints may be submitted:

- a) directly at the Central Warranty Department,
- b) through the point of sale or platform where the transaction occurred (e.g., online store, marketplace).

4. The product under complaint must be submitted to the service center along with:

- a) a comprehensive account of the defect,
- b) evidence of purchase,
- c) warranty card (if provided).

The expense of transporting the product to the service center is the responsibility of the customer. Should the warranty claim be denied, the product will be returned at the recipient's cost.

6. The duration for processing the application is:

- a) within 14 business days from the date the product is delivered to the service center,
- b) If it becomes necessary to import components, this deadline may be extended, and the Customer will be notified accordingly.

7. Should the complaint be accepted:

- a) The product will be repaired or replaced with the same or an equivalent model that possesses no inferior specifications.
- b) If repair or replacement is unfeasible, a refund of the purchase price may be provided.

8. The warranty excludes:

- a) damage arising from use that contravenes the instructions, intended purpose, or safety regulations,
- b) mechanical damage, flooding, corrosion, overloading, seizing, etc.,
- c) damage arising from the use of non-original components or accessories, d) attempts to repair, disassemble, or modify the device,
- e) components that naturally deteriorate with use (e.g., discs, drills, brushes),
- f) products lacking proof of purchase or bearing an illegible serial number.

In the case of a purchase made through a retail intermediary (e.g., store, marketplace), all refunds will be processed in accordance with the policy of the respective retailer.

10. The warranty does not exclude, limit, or suspend the consumer's rights derived from legal provisions, particularly those pertaining to warranty.

11. The determination made by the Central Warranty Service concerning the extent and validity of the warranty claim is conclusive; however, it does not negate the consumer's rights as stipulated by relevant regulations.

BESTEN Central Warranty Service
ul. Droga Owidzka 1i, 83-200 Starogard Gdański
e-mail: wsparcie@besten.tools

EU/EC DECLARATION OF CONFORMITY

The final two digits of the year will be denoted with CE - 25. Document number: 40/BE/2025

Producer:

4MW Sp. z o.o.
 Droga Owidzka 1i Street,
 83-200 Starogard Gdański

proclaims that the product

Name: Cordless Trimmer

Model: BE0002869; BE0002870

meets the criteria of the following standards and harmonized standards:

EN 62841-1:2015 EN 62841-4-2:2020; EN 55014-1:2021 EN 55014-2:2021; EN 60335-1:2012 EN 60335-2-29:2016; EN 62133-2:2017

and fulfills the fundamental requirements of the following directives:

2006/42/WE; 2014/30/EU; 2011/65/EU

Individual authorized to prepare and maintain technical documentation:

Marcin Mierzwicki.

This declaration of conformity serves as the foundation for affixing the CE mark to the product.

This declaration pertains solely to the machinery in the condition it was placed on the market and does not encompass components added by the end user or any subsequent operations performed by them.

Place and date of issuance:

Starogard Gdański, 30.10.2025



1. INSTRUKCJA OBSŁUGI

Instrukcja ma na celu ułatwienie zapoznania się z urządzeniem i jego możliwościami zastosowań. Zawiera ona ważne wskazówki dotyczące bezpiecznej, prawidłowej i ekonomicznej eksploatacji urządzenia, pozwalające uniknąć zagrożeń, ograniczyć naprawy i awarie oraz zwiększyć niezawodność i żywotność urządzenia. Instrukcję należy przechowywać w miejscu pracy urządzenia.



UWAGA!

Przed rozpoczęciem pracy z urządzeniem dokładnie zapoznaj się ze wszystkimi jego elementami. Przećwicz obsługę urządzenia i poproś doświadczonego użytkownika lub specjalistę o wyjaśnienie jego funkcji, sposobu działania oraz technik pracy. Upewnij się, że w razie nagłej potrzeby będziesz w stanie natychmiast wyłączyć urządzenie. Nieprawidłowe użytkowanie może prowadzić do poważnych obrażeń.



UWAGA!

Nie wolno używać narzędzia w sposób niezgodny z jego przeznaczeniem.

2. OPIS SYMBOLI



UWAGA!



Dokładnie przeczytaj instrukcję i postępuj zgodnie z zaleceniami w niej zawartymi.



Wskazane jest używanie rękawic ochronnych.



Wskazane jest używanie ochrony słuchu.



Wskazane jest używanie kasku ochronnego.



Wskazane jest używanie okularów ochronnych.



Wskazane jest używanie maski przeciwpyłowej.



Urządzenie nieprzeznaczone dla dzieci.

3. BEZPIECZEŃSTWO



- Osoby postronne oraz dzieci nie mogą przebywać w pobliżu osoby pracującej z użyciem narzędzia. Rozproszenie uwagi może spowodować utratę kontroli nad urządzeniem.
- Miejsce pracy powinno być czyste i dobrze oświetlone, zacienione lub ciemne miejsca pracy znacznie zwiększają możliwość wystąpienia urazu.
- Nie włączaj urządzenia w pobliżu łatwopalnych cieczy, gazów ani w zapyłonym środowisku.
- Zanim uruchomisz narzędzie, upewnij się, że wszystkie narzędzia regulacyjne i klucze zostały usunięte, aby nie spowodować obrażeń ciała, jeśli dostaną się do ruchomych części.

- Zanim włożysz akumulator, upewnij się, że przycisk zasilania jest w pozycji wyłączonej, aby uniknąć przypadkowego uruchomienia.
- Narzędzia nie można używać w deszczu ani w otoczeniu wody, ponieważ może to prowadzić do zwarcia i porażenia prądem.
- Podczas pracy z elektronarzędziem zachowaj czujność, skup się na wykonywanej czynności i kieruj się zdrowym rozsądkiem. Nie używaj elektronarzędzia, gdy jesteś zmęczony, pod wpływem narkotyków, alkoholu lub leków.
- Ubierz się odpowiednio do pracy – unikaj luźnych ubrań i biżuterii, zwiąż lub schowaj długie włosy, ponieważ mogą one wkręcić się w ruchome części urządzenia.
- Stosuj środki ochrony osobistej, takie jak okulary ochronne, maskę przeciwpyłową, obuwie z antypoślizgowymi podeszwami, kask ochronny lub środki ochrony słuchu, w zależności od sytuacji. Zwykłe okulary lub okulary przeciwsłoneczne nie zapewniają ochrony wzroku.
- Unikaj nienaturalnych pozycji podczas pracy z urządzeniem – odpowiednio rozstaw nogi i utrzymaj równowagę ciała, co zapewnia lepszą kontrolę nad elektronarzędziem w nagłych sytuacjach.
- Elektronarzędzi nie wolno narażać na kontakt z deszczem ani wilgocią. Przedostanie się wody do wnętrza obudowy zwiększa ryzyko porażenia prądem elektrycznym.
- Przy pracy z narzędziem należy unikać niewygodnych pozycji. Upewnij się, że stoisz stabilnie i pewnie.

ZASADY BEZPIECZNEJ PRACY Z NARZĘDZIAMI AKUMULATOROWYMI

1. Zawsze korzystaj z ładowarki dostarczonej przez producenta. Jest ona dedykowana do danego akumulatora, co zapewnia bezpieczne ładowanie. Użycie innych ładowarek może uszkodzić akumulator i zwiększa ryzyko pożaru.
2. Używaj wyłącznie akumulatorów przewidzianych dla danego narzędzia. Korzystanie z nieodpowiednich baterii może skutkować obrażeniami lub wywołać pożar.
3. Gdy akumulator nie jest w użyciu, przechowuj go z dala od metalowych przedmiotów takich jak spinacze, klucze, monety, gwoździe czy śruby, które mogą spowodować zwarcie styków akumulatora. Krótkie spięcie może doprowadzić do pożaru lub poparzeń.
4. W przypadku wycieku elektrolitu z akumulatora, unikaj kontaktu z tą substancją, ponieważ może ona powodować podrażnienia lub poparzenia. W razie zetknięcia się z elektrolitem, natychmiast przemyj zanieczyszczone miejsce. Jeśli elektrolit dostanie się do oczu, należy niezwłocznie udać się po pomoc medyczną.
5. Nigdy nie rozbieraj akumulatora ani jego ogniwi. Przechowuj go z dala od bezpośredniego światła słonecznego, wysokich temperatur, wody, wilgoci i ognia. Kontakt z tymi czynnikami może prowadzić do zwarcia lub eksplozji.
6. Unikaj używania urządzenia w deszczu lub w wilgotnym otoczeniu, ponieważ grozi to zwarcieniem i porażeniem prądem.

4. ELEMENTY BUDOWY

1. Uchwyt
2. Włącznik
3. Rękojeść
4. Blokada włącznika
5. Mocowanie akumulatora
6. Mocowanie uchwytu
7. Regulacja długości trzonka
8. Regulacja nachylenia głowicy
9. Osłona
10. Kółko boczne
11. Głowica
12. Dystans

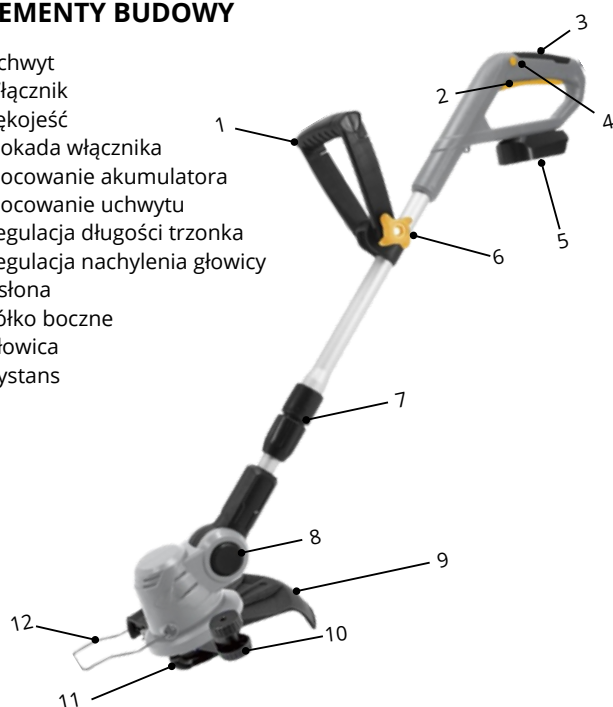

5. DANE TECHNICZNE

MODEL	BE0002870
Napięcie akumulatora	20 V
Prędkość obrotowa	8800 obr/min
Średnica cięcia	240 mm/300 mm
Regulacja długości	TAK
Regulacja głowicy	7 pozycji
Regulacja uchwytu dodatkowego	6 pozycji

6. KORZYSTANIE Z URZĄDZENIA



Podkaszarka jest zaprojektowana wyłącznie do przycinania trawników, zgodnie z wytycznymi i zasadami bezpieczeństwa zawartymi w tej instrukcji. Korzystanie z urządzenia w sposób niezgodny z jego przeznaczeniem może być niebezpieczne i prowadzić do uszkodzeń sprzętu.



Nie zaleca się stosowania podkaszarki do:

- usuwania mchu
- wycinania chwastów

OGÓLNE WSKAZÓWKI

1. Nie przeciążaj urządzenia, stosuj je zgodnie z jego parametrami i informacjami zawartymi w instrukcji obsługi.
2. Zanim zmienisz głowicę, żyłkę lub ostrze, wyłącz urządzenie i odłącz akumulator, aby zapobiec przypadkowemu uruchomieniu.
3. Jeśli któraś część urządzenia jest uszkodzona lub nie działa poprawnie, zaprzestań użytkowania i oddaj sprzęt do serwisu lub do naprawy przez specjalistę.
4. Zawsze używaj urządzenia zgodnie z jego przeznaczeniem, jak określono w instrukcji.

MONTAŻ DODATKOWEGO UCHWYTU

1. Nałóż uchwyt na trzonek i skręć za pomocą śruby z pokrętkiem
2. Aby wyregulować uchwyt, poluzuj śrubę i przesun uchwyt na żądaną pozycję, a dokręć śrubę.

REGULACJA RURY TELESKOPOWEJ

1. Podkaszarka wyposażona jest w teleskopową rurę, którą można wydłużyć, dostosowując urządzenie do wzrostu użytkownika.
2. Poluzuj pokrętko przed uchwytem dodatkowym.
3. Wyciągnij rurę do pożądanej długości i dokręć pokrętko, aby zablokować pozycję.

ZMIANA POZYCJI RURY TELESKOPOWEJ

1. Rurę można obrócić o 180 stopni w obie strony, co pozwala na precyzyjne przycinanie np. krawędzi trawnika.
2. Wciśnij przycisk obok pokrętki rury teleskopowej, przekręć rurę na żądaną pozycję, a następnie zwolnij przycisk.

REGULACJA GŁOWICY

1. Głowicę można ustawić, co pozwala na większą swobodę pracy.
2. Naciśnij przycisk na głowicy, przesun ją w górę lub w dół, a następnie zwolnij przycisk, by zablokować pozycję.

WYMIANA ELEMENTU TNĄCEGO

1. Podkaszarka może działać zarówno z ostrzami nylonowymi, jak i żyłką. Przed każdą wymianą elementu tnącego należy odłączyć akumulator.
2. Wymiana ostrzy: umieść bolec w otworze ostrza i pociągnij, aby zablokować.
3. Wymiana żyłki: zamontuj głowicę żyłkową i ustaw odpowiednią długość żyłki.
4. Pałak ogranicznika
5. Pałak zabezpiecza przed przypadkowym kontaktem żyłki lub ostrza z twardymi przedmiotami. Można go odgiąć przed głowicę lub, jeśli nie jest potrzebny, złożyć do góry.

PRACA Z URZĄDZENIEM

1. Sprawdź, czy sprzęt jest sprawny i czy akumulator jest naładowany.
2. Zamontuj odpowiedni element tnący (żyłka lub ostrze nylonowe).
3. Wyreguluj teleskopową rurę do odpowiedniej długości.
4. Upewnij się, że włącznik jest w pozycji wyłączonej, a następnie podłącz akumulator.
5. Włącz urządzenie, wciskając włącznik. Możesz również zablokować włącznik dla pracy ciągłej, używając specjalnego przycisku.
6. Nigdy nie odkładaj włączonej podkaszarki.

ZAKOŃCZENIE PRACY

1. Wyłącz urządzenie, zwalniając włącznik.
2. Dokładnie sprawdź stan urządzenia i akcesoriów. Jeśli stwierdzisz jakiegokolwiek uszkodzenia, oddaj sprzęt do naprawy, a uszkodzone elementy wymień.

7. ŁADOWANIE AKUMULATORA B-PRO

- Akumulator dostarczany jest wstępnie naładowany, jednak przed pierwszym użyciem powinien być całkowicie naładowany.
- Podłącz ładowarkę do gniazdka elektrycznego i umieść akumulator w ładowarce. Jeśli wszystko przebiega prawidłowo, zapali się czerwona lampka, która zgaśnie po pełnym naładowaniu, a następnie zapali się lampka zielona.
- Pełne naładowanie akumulatora trwa około godziny. Akumulator można wyjąć z ładowarki dopiero po zapaleniu się zielonej lampki, co oznacza, że jest on w pełni naładowany.
- Nie należy ładować rozgrzanego akumulatora, ponieważ jest to właściwość akumulatorów litowo-jonowych; ładowanie rozgrzanego akumulatora skraca jego żywotność. Akumulator powinien ostygnąć przed rozpoczęciem ładowania, co może zająć kilka minut po intensywnym użytkowaniu narzędzia.



UWAGA!

Jeśli lampka ładowania się nie zapala, należy sprawdzić, czy ładowarka jest poprawnie podłączona do gniazdka elektrycznego i włączona, a także upewnić się, że akumulator został prawidłowo umieszczony w ładowarce.

ŁADOWANIE INICJUJĄCE

Akumulator powinien zostać w pełni naładowany, a następnie narzędzie należy używać do chwili, gdy przestanie działać. Proces ten należy powtórzyć około 4 razy, aby akumulator osiągnął maksymalną wydajność (prawidłowa inicjalizacja).



UWAGA!

Podczas ładowania zarówno ładowarka, jak i akumulator mogą się nagrzewać. Jest to naturalny objaw i nie należy uważać tego na problem.

Jeżeli istnieje taka możliwość, to ładowanie powinno odbywać się w temperaturze pokojowej.

Nie wolno przykrywać ładowarki w trakcie ładowania ani ładować akumulatora w bezpośrednim słońcu i sąsiedztwie źródeł gorąca, aby nie doszło do przegrzania.

AKUMULATOR

Czas pracy po pełnym naładowaniu zależy od rodzaju wykonywanych czynności. Akumulator w tym narzędziu został zaprojektowany tak, aby zapewnić jego maksymalną i bezawaryjną żywotność. Jednak, jak w przypadku wszystkich akumulatorów, z czasem ulega on zużyciu. Aby jak najdłużej zachować żywotność akumulatora, zaleca się przechowywanie go w chłodnym miejscu, w pełni naładowanego. Nie wolno przechowywać akumulatora w stanie całkowitego rozładowania – należy go naładować od razu po rozładowaniu. Wszystkie akumulatory stopniowo tracą energię, a im wyższa temperatura otoczenia, tym szybciej następuje to rozładowanie. W przypadku dłuższego okresu nieużywania urządzenia, akumulator powinien być doładowywany co miesiąc lub dwa, aby wydłużyć jego żywotność.

ŁADOWARKA

Ładowarka powinna być używana wyłącznie do ładowania akumulatora, dla którego została zaprojektowana. Absolutnie zabronione jest ładowanie tradycyjnych baterii. W przypadku uszkodzenia kabli ładowarki, należy je niezwłocznie wymienić. Ładowarka nie może mieć kontaktu z wodą ani być rozmontowywana. Powinna być używana wyłącznie wewnątrz pomieszczeń.

DODATKOWE ZALECENIA DOTYCZĄCE AKUMULATORÓW I ŁADOWANIA

- Pod żadnym pozorem nie należy demontować akumulatora ani przechowywać go w temperaturze wyższej niż 40 °C. Ładowanie powinno odbywać się w temperaturze od 4 do 40 °C, przy użyciu ładowarki odpowiedniej dla danego typu akumulatora.
- Zużyty akumulator należy zutylizować zgodnie z wytycznymi zawartymi w sekcji "Ochrona środowiska naturalnego".
- Nie wolno zwierać biegunów akumulatora, gdyż przepływ prądu o dużej mocy może spowodować nagrzewanie, pęknięcie obudowy lub pożar. Nie należy podgrzewać akumulatora – przekroczenie temperatury 100 °C może prowadzić do uszkodzenia wewnętrznych uszczelnień, separatorów i komponentów polimerowych, wycieku elektrolitu, zwarcia wewnętrznego oraz wzrostu temperatury, co grozi pęknięciem obudowy. Zakazane jest również wrzucanie akumulatora do ognia, ponieważ może to spowodować eksplozję lub poparzenia.
- W przypadku wycieku elektrolitu z akumulatora, należy ostrożnie usunąć wyciek za pomocą szmatki, unikając kontaktu ze skórą. Jeśli elektrolit dostanie się na skórę lub do oczu, natychmiast należy przemyć miejsce dużą ilością wody, a następnie zneutralizować kwasem o łagodnym działaniu, np. sokiem z cytryny lub octem. W przypadku kontaktu z oczami, przepłukiwać je czystą wodą przez co najmniej 10 minut, a następnie skonsultować się z lekarzem.
- Zaleca się unikać kontaktu biegunów różnych akumulatorów oraz nie wyrzucać akumulatora do śmieci ze względu na ryzyko pożaru.
- **Nowe akumulatory** lub te przechowywane przez dłuższy czas osiągają pełną wydajność po przejściu kilku cykli ładowania i rozładowania. W takich przypadkach zaleca się ładowanie akumulatorów prądem równym jednej dziesiątej ich pojemności, przez okres wskazany w instrukcji obsługi (od 5 do 16 godzin, w zależności od rodzaju akumulatora). Przed rozpoczęciem ładowania akumulator powinien osiągnąć temperaturę pokojową. Ładowanie w temperaturze poniżej 15°C lub powyżej 30°C może prowadzić do zmniejszenia pojemności akumulatora. Stabilizacja temperatury od 0°C do 15°C do poziomu pokojowego trwa około 2 godzin, a temperatura musi się ustabilizować zarówno na powierzchni, jak i wewnątrz akumulatora. Ładowanie w temperaturach poniżej 0°C lub powyżej 40°C zwiększa ryzyko samorozładowania. W przypadku urządzeń przeznaczonych do użytku na zewnątrz, w temperaturach poniżej 0°C i powyżej 40°C może dojść do ograniczenia funkcjonalności, co może skutkować szybkim rozładowaniem akumulatora.
- **Eksplatacja:** Nie należy dopuszczać do całkowitego rozładowania akumulatora, gdyż może to prowadzić do jego uszkodzenia. W przypadku zestawów składających się z kilku ogniw, nie można pozwolić, aby napięcie spadło poniżej minimalnych wartości dla poszczególnych ogniw (NiMH 1V, Li-Pol 3V, Li-Ion 3V, SLA 1,75V). Niezachowanie tych wartości progowych może skutkować uszkodzeniem akumulatora lub zmniejszeniem jego pojemności. Na przykład, dla akumulatora 12V NiMH (złożonego z 10 ogniw), przy spadku napięcia do 1V na ogniwo, całkowite napięcie wyniesie 10V. Mimo że przy takim napięciu można jeszcze korzystać z akumulatora, ryzykujemy jego uszkodzenie i znaczne skrócenie żywotności.
- **Żywotność rzeczywista** akumulatora w dużej mierze zależy od warunków, w jakich jest eksploatowany (temperatura otoczenia, prąd ładowania i rozładowania itp.). Standardowe akumulatory eksploatowane w odpowiednich warunkach powinny wytrzymać do 500 cykli dla NiMH, do 500 cykli dla SLA, oraz 250–350 cykli dla Li-Pol i Li-Ion. Za koniec żywotności uważa się spadek pojemności o 30-40% w porównaniu do nowego akumulatora, co jest naturalnym procesem starzenia się ogniw i nie stanowi usterki.
- **Samorozładowanie** to proces, w którym akumulator traci poziom naładowania podczas składowania, co skutkuje spadkiem napięcia dostarczanego do odbiornika. Szybkość samorozładowania zależy od temperatury otoczenia – im wyższa temperatura, tym szybsze rozładowanie.

- **Składowanie:** Akumulatory należy przechowywać w stanie naładowanym, doładowując je co pewien czas w zależności od typu ogniwa (np. co 3 miesiące). Zaleca się przechowywanie akumulatorów w temperaturze pokojowej, w suchych pomieszczeniach.
- **Zakończenie eksploatacji:** Zależy od sposobu, w jaki użytkownik dba o akumulator. Nieprzestrzeganie powyższych zaleceń prowadzi do spadku wydajności i konieczności wymiany akumulatora na nowy. Prawidłowa eksploatacja i ładowanie zapewnią długą żywotność i wysoką wydajność akumulatora.
- **Prestrogi przed przeciążeniem:** Urządzenie nie jest przeznaczone do wiercenia w bardzo twardych materiałach, takich jak beton czy stal konstrukcyjna. Długotrwałe przeciążenie (np. dociskanie na siłę) może skutkować przegrzaniem silnika, uszkodzeniem przekładni lub trwałym obniżeniem wydajności akumulatora.

8. PRZECHOWYWANIE I KONSERWACJA



1. Po zakończeniu pracy z narzędziem, upewnij się, że narzędzie zostało wyłączone i odłączone od źródła zasilania.
2. Umieść narzędzie w suchym i dobrze wentylowanym pomieszczeniu, z dala od wilgoci oraz źródeł ciepła i bezpośredniego działania promieni słonecznych.
3. Zawsze przechowuj narzędzie w pozycji pionowej lub poziomej, zabezpieczając ją przed upadkiem lub przewróceniem.
4. Jeśli przechowujesz narzędzie w szafce lub skrzynce, upewnij się, że miejsce to jest dostępne tylko dla upoważnionych osób.
5. Nie przechowuj narzędzia w miejscu, gdzie mogłaby być wystawiona na uszkodzenia mechaniczne lub narażona na wibracje.
6. Po każdym użyciu oczyść narzędzie z kurzu i brudu, używając miękkiej szczotki lub sprężonego powietrza. Nie używaj ostrych lub żrących środków czyszczących.
7. Regularnie smaruj mechanizmy zgodnie z instrukcją. Używaj odpowiednich środków smarujących, aby zapewnić długą żywotność narzędzia.
8. Sprawdzaj stan narzędzia roboczego oraz uchwytów narzędziowych. W razie zużycia lub uszkodzenia wymień je na nowe, zgodne z wymaganiami producenta.
9. Co kilka miesięcy, przeprowadź przegląd techniczny w autoryzowanym serwisie, szczególnie jeśli używasz narzędzia intensywnie lub w trudnych warunkach.

9. OCHRONA ŚRODOWISKA

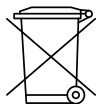

Niedopuszczalne jest wyrzucanie urządzeń elektrycznych do śmieci. Zgodnie z Dyrektywą Europejską 2012/19/UE dotyczącą zużytych elektronarzędzi i sprzętu elektronicznego oraz jej transpozycją do krajowego prawa, należy oddzielnie zbierać elektronarzędzia i dostarczać je do punktów zbiórki surowców wtórnych.

10. WARUNKI GWARANCJI

Gwarantujemy sprawne działanie produktu marki BESTEN, zgodnie z warunkami techniczno-eksploatacyjnymi opisanymi w instrukcji obsługi. Niniejsza gwarancja nie obejmuje elementów podlegających naturalnemu zużyciu, takich jak: szczotki węglowe, tarcze tnące, wiertła, końcówki robocze, oleje i inne materiały eksploatacyjne, o ile nie zostały wyraźnie objęte gwarancją producenta.

1. Gwarancja obejmuje wady materiałowe oraz wady powstałe z przyczyn tkwiących w produkcie, ujawnione w okresie:

- 24 miesiący – w przypadku zakupu przez konsumenta (osobę fizyczną nieprowadzącą działalności gospodarczej),
- 12 miesięcy – w przypadku zakupu przez firmę lub przedsiębiorcę (faktura VAT).

Termin gwarancji liczony jest od daty zakupu produktu przez pierwszego nabywcę.

2. Gwarancja obowiązuje pod warunkiem przedstawienia:

- a) dowodu zakupu (paragon lub faktura),
- b) karty gwarancyjnej – jeśli została dołączona,
- c) zgłoszenia w okresie obowiązywania gwarancji.

3. Zgłoszenia reklamacyjnego można dokonać:

- a) bezpośrednio w Centralnym Serwisie Gwarancyjnym,
- b) za pośrednictwem punktu sprzedaży lub platformy, na której dokonano zakupu (np. sklep internetowy, marketplace).

4. Reklamowany produkt należy dostarczyć do serwisu wraz z:

- a) dokładnym opisem usterki,
- b) dowodem zakupu,
- c) kartą gwarancyjną (jeśli była dołączona).

5. Koszt dostarczenia produktu do serwisu ponosi Klient. W przypadku nieuznania roszczenia gwarancyjnego, produkt zostanie odesłany na koszt odbiorcy.

6. Czas rozpatrzenia zgłoszenia wynosi:

- a) do 14 dni roboczych od dnia dostarczenia produktu do serwisu,
- b) w przypadku konieczności sprowadzenia części – termin ten może ulec wydłużeniu, o czym Klient zostanie poinformowany.

7. W przypadku uznania reklamacji:

- a) produkt zostanie naprawiony lub wymieniony na taki sam albo równoważny model o nie gorszych parametrach,
- b) jeśli naprawa ani wymiana nie są możliwe, może zostać zaproponowany zwrot wartości zakupu.

8. Gwarancją nie są objęte:

- a) uszkodzenia powstałe w wyniku użytkowania niezgodnego z instrukcją, przeznaczeniem lub zasadami bezpieczeństwa,
- b) uszkodzenia mechaniczne, zalania, korozja, przeciążenia, zatarcia itp.,
- c) uszkodzenia powstałe na skutek używania nieoryginalnych części lub akcesoriów,
- d) próby samodzielnej naprawy, rozkręcanie lub przerabianie urządzenia,
- e) elementy zużywające się naturalnie w toku eksploatacji (np. tarcze, wiertła, szczotki),
- f) produkty nieposiadające dowodu zakupu lub z nieczytelnym numerem seryjnym.

9. W przypadku zakupu przez pośrednika handlowego (np. sklep, marketplace), wszelkie zwroty środków pieniężnych odbywają się zgodnie z polityką danego sprzedawcy.

10. Gwarancja nie wyłącza, nie ogranicza ani nie zawiesza uprawnień konsumenta wynikających z przepisów prawa, w szczególności dotyczących rękojmi.

11. Decyzja Centralnego Serwisu Gwarancyjnego co do zakresu i zasadności roszczenia gwarancyjnego jest wiążąca, przy czym nie wyłącza to uprawnień konsumenta wynikających z obowiązujących przepisów.

Centralny Serwis Gwarancyjny BESTEN
ul. Droga Owidzka 1i, 83-200 Starogard Gdański
e-mail: wsparcie@besten.tools

DEKLARACJA ZGODNOŚCI UE/WE

Dwie ostatnie cyfry roku naniesie oznaczenia CE - 25
Numer dokumentu: 40/BE/2025

Producent:

4MW Sp. z o.o.
ul. Droga Owidzka 1i,
83-200 Starogard Gdański

oświadcza, że wyrób

nazwa: Podkaszarka akumulatorowa

model: BE0002869; BE0002870

spełnia wymogi następujących norm i norm zharmonizowanych:

EN 62841-1:2015

EN 62841-4-2:2020; EN 55014-1:2021

EN 55014-2:2021; EN 60335-1:2012

EN 60335-2-29:2016; EN 62133-2:2017

oraz spełnia wymogi zasadnicze następujących dyrektyw:

2006/42/WE; 2014/30/EU; 2011/65/UE

Osoba upoważniona do przygotowania i przechowywania dokumentacji technicznej:

Marcin Mierzwicki.

Niniejsza deklaracja zgodności jest podstawą do oznakowania wyrobu znakiem CE.

Deklaracja ta odnosi się wyłącznie do maszyn w stanie, w jakim został wprowadzona do obrotu i nie obejmuje części składowych dodanych przez użytkownika końcowego lub przeprowadzonych przez niego późniejszych działań.

Miejsce i data wystawienia:

Starogard Gdański, 30.10.2025



1. GUIDE D'UTILISATION

Ce manuel a pour objectif de faciliter la prise en main de l'appareil et de ses applications potentielles. Il renferme des instructions essentielles pour une utilisation sécurisée, appropriée et efficace de l'appareil, contribuant ainsi à prévenir les risques, à diminuer les réparations et les pannes, et à améliorer sa fiabilité ainsi que sa longévité. Ce manuel doit être conservé sur le site d'utilisation de l'appareil.



ATTENTION!

Avant d'utiliser l'appareil, prenez le temps de vous familiariser avec tous ses composants. Entraînez-vous à l'utiliser et sollicitez l'aide d'un utilisateur expérimenté ou d'un spécialiste pour vous expliquer ses fonctions, son fonctionnement et ses techniques d'utilisation. Veillez à pouvoir éteindre l'appareil immédiatement en cas d'urgence. Une utilisation inappropriée peut entraîner des blessures graves.



ATTENTION!

N'utilisez pas l'outil d'une manière qui ne respecte pas son usage prévu.

2. DESCRIPTION DES SYMBOLES



ATTENTION!



Veillez lire attentivement les directives et suivre les indications qui y figurent.



Il est recommandé de porter des gants de protection.



Il est recommandé d'utiliser une protection auditive.



Il est recommandé de porter un casque de protection.



Il est recommandé de porter des lunettes de protection.



Il est recommandé de porter un masque anti-poussière.



L'appareil n'est pas conçu pour les enfants.

3. SÉCURITÉ



- Tenez les personnes présentes, y compris les enfants, à distance de l'utilisateur de l'outil. Toute distraction peut provoquer une perte de contrôle.
- Le lieu de travail doit être propre et bien éclairé ; les espaces de travail ombragés ou sombres augmentent considérablement le risque de blessures.
- Évitez de mettre l'appareil en marche à proximité de liquides ou de gaz inflammables, ainsi que dans des environnements poussiéreux.
- Avant de mettre l'outil en marche, veillez à retirer tous les outils de réglage et les clés afin d'éviter toute blessure corporelle en cas de coincement dans les pièces mobiles.

- Avant d'insérer la pile, veillez à ce que le bouton d'alimentation soit en position d'arrêt pour éviter toute activation accidentelle.
- Cet appareil ne doit pas être utilisé sous la pluie ou à proximité de l'eau, car cela pourrait entraîner un court-circuit et un choc électrique.
- Restez attentif, focalisé sur votre tâche et faites preuve de discernement lors de l'utilisation d'un outil électrique. Évitez d'utiliser un outil électrique si vous êtes fatigué ou sous l'influence de substances, d'alcool ou de médicaments.
- Adoptez une tenue professionnelle adéquate pour le travail – évitez les vêtements amples et les bijoux, et attachez ou dissimulez vos cheveux longs, car ils pourraient s'emmêler dans les pièces mobiles.
- Portez un équipement de protection individuelle approprié, tel que des lunettes de sécurité, un masque anti-poussière, des chaussures antidérapantes, un casque de chantier ou une protection auditive. Les lunettes de vue ou de soleil ne garantissent pas la protection des yeux.
- Évitez les postures inappropriées lors de l'utilisation de l'appareil : écartez correctement les jambes et maintenez votre équilibre corporel, ce qui vous garantira un meilleur contrôle de l'outil électrique en cas d'urgence.
- N'exposez pas les outils électriques à la pluie ou à l'humidité. L'eau qui s'infiltrerait dans le boîtier accroît le risque de choc électrique.
- Évitez les postures inconfortables lors de l'utilisation de l'outil. Veillez à adopter une posture stable et droite.

RÈGLES DE SÉCURITÉ POUR L'UTILISATION D'OUTILS SANS FIL

1. Utilisez toujours le chargeur recommandé par le fabricant. Conçu spécifiquement pour cette batterie, il assure une charge en toute sécurité. L'utilisation d'autres chargeurs peut endommager la batterie et accroître le risque d'incendie.
2. Utilisez exclusivement les piles recommandées pour cet outil. L'emploi de piles non conformes peut provoquer des blessures ou un incendie.
3. Lorsqu'elle n'est pas en usage, conservez la batterie à l'écart des objets métalliques tels que des trombones, des clés, des pièces de monnaie, des clous ou des vis, qui pourraient provoquer un court-circuit au niveau des bornes. Un court-circuit peut entraîner un incendie ou des brûlures.
4. En cas de fuite d'électrolyte de la batterie, évitez tout contact avec le produit, car il peut entraîner des irritations ou des brûlures. En cas de contact, rincez immédiatement la zone affectée. Si l'électrolyte entre en contact avec les yeux, consultez sans délai un médecin.
5. Ne jamais démonter la batterie ni ses composants. La maintenir à l'abri de la lumière directe du soleil, des températures élevées, de l'eau, de l'humidité et du feu. Le contact avec ces éléments peut entraîner un court-circuit ou une explosion.
6. Évitez d'utiliser l'appareil sous la pluie ou dans des environnements humides, car cela pourrait entraîner un court-circuit et un choc électrique.

4. ÉLÉMENTS CONSTRUCTIFS

1. Poignée
2. Changeur
3. Poignée
4. Verrouillage à l'aide d'un interrupteur
5. Support de batterie.
6. Poignée de maintien
7. Ajustement de la longueur de la poignée
8. Ajustement de l'inclinaison de la tête
9. Couverture
10. Roue latérale
11. Tête
12. Distance

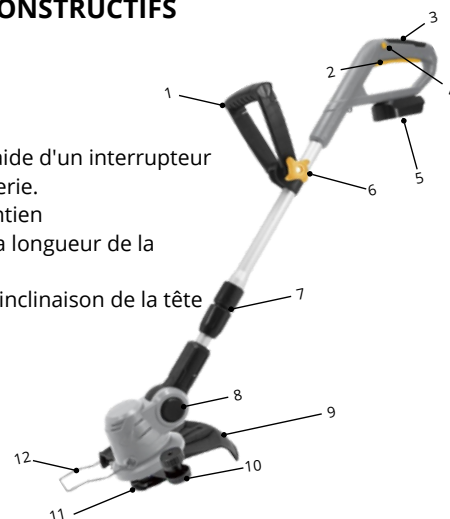

5. CARACTÉRISTIQUES TECHNIQUES

MODÈLE	BE0002870
Tension de la batterie	20V
Capacité de la batterie	2,0 Ah
vitesse de rotation	8800 tr/min
diamètre de coupe	240 mm/300 mm
Ajustement de la longueur	PAS
Ajustement de la tête	7 articles
Ajustement de la poignée supplémentaire	6 articles

6. EMPLOI DE L'APPAREIL

Ce coupe-bordures est spécifiquement conçu pour la tonte des pelouses, conformément aux instructions et aux consignes de sécurité énoncées dans ce manuel. Toute utilisation en dehors de celle prévue peut s'avérer dangereuse et causer des dommages à l'appareil.



Il n'est pas conseillé d'utiliser une tondeuse pour :

- élimination de la mousse
- éliminer les mauvaises herbes

CONSEILS GÉNÉRAUX

1. Ne surchargez pas l'appareil ; utilisez-le conformément à ses spécifications et aux informations fournies dans le manuel d'utilisation.
2. Avant de remplacer la tête, le fil ou la lame, éteignez l'appareil et débranchez la batterie afin d'éviter tout démarrage accidentel.
3. Si une partie de l'appareil est endommagée ou ne fonctionne pas correctement, cessez de l'utiliser et faites-le réparer ou réviser par un professionnel.
4. Utilisez toujours l'appareil conformément à son usage prévu et aux instructions fournies.

INSTALLATION D'UNE POIGNÉE ADDITIONNELLE

1. Fixez la poignée sur la tige et serrez-la à l'aide de la vis et du bouton.
2. Pour ajuster la poignée, dévissez la vis, déplacez la poignée à la position désirée et revissez la vis.

RÉGLAGE DU TUBE TÉLESCOPIQUE.

1. La tondeuse est dotée d'un tube télescopique pouvant être allongé afin d'ajuster l'appareil à la taille de l'utilisateur.
2. Desserrez le bouton placé devant la poignée auxiliaire.
3. Tirez le tube jusqu'à la longueur désirée et serrez le bouton pour le fixer.

MODIFIER LA POSITION DU TUBE TÉLESCOPIQUE.

1. Le tuyau peut pivoter à 180 degrés dans les deux sens, permettant ainsi une coupe précise des bordures de pelouse.
2. Appuyez sur le bouton situé à proximité de la molette du tube télescopique, faites pivoter le tube jusqu'à la position désirée, puis relâchez le bouton.

AJUSTEMENT DE LA TÊTE

1. La tête est ajustable, offrant ainsi une plus grande liberté d'action.
2. Appuyez sur le bouton situé sur la tête, déplacez-le vers le haut ou vers le bas, puis relâchez le bouton pour verrouiller la position.

REPLACEMENT DE L'OUTIL DE COUPE

1. Cette débroussailleuse peut être utilisée avec des lames en nylon ou en fil. Déconnectez toujours la batterie avant de remplacer l'élément de coupe.
2. Remplacement des lames : Insérez la goupille dans l'orifice de la lame et tirez pour sécuriser.
3. Remplacement du fil de coupe : Installez la tête de coupe et ajustez le fil de coupe à la longueur adéquate.
4. Support de limiteur.
5. La poignée prévient tout contact accidentel entre le fil ou la lame et des objets durs. Elle peut être repliée vers l'avant ou vers le haut lorsqu'elle n'est pas en service.

UTILISATION DE L'ÉQUIPEMENT

1. Vérifiez que l'équipement fonctionne correctement et que la batterie est pleinement chargée.
2. Installez l'outil de coupe adéquat (fil ou lame en nylon).
3. Ajustez le tube télescopique à la longueur adéquate.
4. Assurez-vous que l'interrupteur est en position d'arrêt, puis connectez la batterie.
5. Pour activer l'appareil, appuyez sur le bouton d'alimentation. Vous pouvez également verrouiller ce bouton pour un fonctionnement continu à l'aide de la touche dédiée.
6. Ne jamais poser une débroussailleuse en marche.

ACHÈVEMENT DES TRAVAUX.

1. Éteignez l'appareil en relâchant le commutateur d'alimentation.
2. Examinez attentivement l'appareil et ses accessoires. Si vous remarquez des dommages, faites réparer l'appareil et remplacez les composants défectueux.

7. CHARGEMENT DE LA BATTERIE B-PRO

- La batterie est fournie préchargée, mais elle doit être entièrement chargée avant la première utilisation.
- Branchez le chargeur à une prise murale et insérez la batterie dans le chargeur. Si tout fonctionne correctement, le témoin rouge s'allumera. Il s'éteindra une fois la batterie entièrement chargée, puis le témoin vert s'allumera.
- Il faut environ une heure pour charger intégralement la batterie. La batterie ne peut être retirée du chargeur que lorsque le voyant vert s'allume, signalant qu'elle est entièrement chargée.
- Ne chargez pas une batterie chaude, car cela concerne les batteries lithium-ion ; charger une batterie chaude diminuera sa durée de vie. Laissez la batterie refroidir avant de la charger, ce qui peut prendre plusieurs minutes après une utilisation intensive.



ATTENTION!

Si le témoin de charge ne s'allume pas, vérifiez que le chargeur est correctement branché à la prise électrique et qu'il est allumé, et assurez-vous que la batterie est correctement insérée dans le chargeur.

CHARGE INITIALE

La batterie doit être entièrement chargée, puis l'outil doit être utilisé jusqu'à son arrêt. Ce processus doit être répété environ quatre fois pour assurer que la batterie atteigne ses performances optimales (initialisation adéquate).



ATTENTION!

Le chargeur et la batterie peuvent générer de la chaleur lors de la charge. Ce phénomène est normal et ne doit pas être perçu comme un problème.

Si cela est possible, la charge doit être réalisée à température ambiante.

Ne recouvrez pas le chargeur pendant la charge et évitez de charger la batterie en plein soleil ou à proximité de sources de chaleur afin de prévenir toute surchauffe.

BATTERIE

L'autonomie d'une batterie entièrement chargée varie en fonction du type de travail effectué. La batterie de cet outil est conçue pour offrir une durée de vie optimale et sans souci. Cependant, comme toutes les batteries, elle se dégrade avec le temps. Pour maximiser sa longévité, il est conseillé de la conserver dans un endroit frais et complètement chargée. Évitez de stocker la batterie lorsqu'elle est complètement déchargée ; rechargez-la immédiatement après utilisation. Toutes les batteries perdent progressivement de l'énergie, et plus la température ambiante est élevée, plus la décharge est rapide. Si l'outil n'est pas utilisé pendant une période prolongée, il est recommandé de la recharger tous les un à deux mois afin de prolonger sa durée de vie.

CHARGEUR

Le chargeur doit être exclusivement utilisé pour charger la batterie pour laquelle il a été conçu. Il est formellement interdit de charger des batteries conventionnelles. En cas de dommages aux câbles du chargeur, ceux-ci doivent être remplacés sans délai. Le chargeur ne doit pas être exposé à l'eau ni être démonté. Son utilisation est réservée à un environnement intérieur.

BATTERIES SUPPLÉMENTAIRES ET RECOMMANDATIONS DE CHARGE

- La batterie ne doit en aucun cas être démontée ni entreposée à des températures supérieures à 40 °C. La charge doit s'effectuer à une température comprise entre 4 et 40 °C, en utilisant un chargeur approprié au type de batterie.
- La batterie usagée doit être éliminée en accord avec les directives de la section « Protection de l'environnement ».
- Ne court-circuitez pas les bornes de la batterie, car un courant élevé pourrait entraîner une surchauffe, la rupture du boîtier ou un incendie. Évitez de chauffer la batterie : une température dépassant 100 °C pourrait endommager les joints internes, les séparateurs et les composants polymères, entraînant une fuite d'électrolyte, un court-circuit interne et une élévation de la température, ce qui pourrait provoquer la rupture du boîtier. Ne jetez pas la batterie au feu, car cela pourrait engendrer une explosion ou des brûlures.
- En cas de fuite d'électrolyte de batterie, essuyez soigneusement la fuite avec un chiffon, en évitant tout contact avec la peau. Si un contact avec la peau ou les yeux se produit, rincez immédiatement la zone affectée à grande eau, puis neutralisez-la avec un acide doux, tel que du jus de citron ou du vinaigre. En cas de contact avec les yeux, rincez abondamment à l'eau claire pendant au moins 10 minutes, puis consultez un médecin.
- Il est conseillé d'éviter le contact entre les pôles des différentes batteries et de ne pas jeter la batterie à la poubelle en raison du risque d'incendie.
- Les batteries neuves ou celles stockées pendant une période prolongée atteindront leur performance optimale après plusieurs cycles de charge et de décharge. Dans ce contexte, il est conseillé de charger les batteries à un dixième de leur capacité pendant la durée spécifiée dans le manuel d'utilisation (de 5 à 16 heures, selon le type de batterie). Avant la charge, la batterie doit être à température ambiante. Une charge à des températures inférieures à 15 °C ou supérieures à 30 °C peut diminuer sa capacité. Il faut environ 2 heures pour que la batterie se stabilise de 0 °C à 15 °C et atteigne la température ambiante, et la température doit se stabiliser à la fois à la surface et à l'intérieur de la batterie. Une charge à des températures inférieures à 0 °C ou supérieures à 40 °C accroît le risque d'autodécharge. Pour les appareils destinés à un usage extérieur, des températures inférieures à 0 °C ou supérieures à 40 °C peuvent entraîner une diminution des fonctionnalités, ce qui peut provoquer une décharge rapide de la batterie.
- Fonctionnement : Évitez de laisser la batterie se décharger complètement, car cela pourrait entraîner des dommages. Pour les batteries multicellulaires, assurez-vous que la tension ne descende pas en dessous des valeurs minimales pour chaque cellule (NiMH 1 V, Li-Pol 3 V, Li-Ion 3 V, SLA 1,75 V). Le non-respect de ces seuils peut nuire à la batterie ou diminuer sa capacité. Par exemple, pour une batterie NiMH 12 V (composée de 10 cellules), si la tension descend à 1 V par cellule, la tension totale sera de 10 V. Bien que la batterie puisse encore fonctionner à cette tension, elle risque d'être endommagée et sa durée de vie sera considérablement réduite.
- La durée de vie effective d'une batterie dépend en grande partie de ses conditions d'utilisation (température ambiante, courant de charge et de décharge, etc.). Dans des conditions d'utilisation optimales, les batteries standard peuvent atteindre jusqu'à 500 cycles pour les NiMH, 500 cycles pour les SLA et entre 250 et 350 cycles pour les Li-Po et les Li-Ion. La fin de vie est définie par une diminution de capacité de 30 à 40 % par rapport à une batterie neuve. Ce phénomène représente un processus de vieillissement naturel et ne constitue pas un défaut.
- L'autodécharge désigne le phénomène par lequel une batterie se décharge durant son stockage, entraînant ainsi une diminution de la tension fournie à la charge. La vitesse d'autodécharge est influencée par la température ambiante : plus la température est élevée, plus la décharge s'effectue rapidement.
- Stockage : Les batteries doivent être conservées chargées, avec une recharge régulière en fonction du type de cellule (par exemple, tous les 3 mois). Il est conseillé de les entreposer à température ambiante dans un environnement sec.
- Fin de vie : dépend de l'entretien que vous apportez à votre batterie. Le non-respect de ces recommandations entraînera une diminution de ses performances et nécessitera son remplacement. Une utilisation et une charge adéquates garantissent une longévité prolongée et des performances optimales.
- Avertissements de surcharge : Cet outil n'est pas destiné à percer des matériaux très durs tels que le béton ou l'acier de construction. Une surcharge prolongée (par exemple, en forçant) peut provoquer une surchauffe du moteur, endommager les engrenages ou entraîner une dégradation permanente des performances de la batterie.

8. CONSERVATION ET MAINTENANCE



1. Lorsque vous avez achevé votre travail avec l'outil, veillez à ce qu'il soit éteint et déconnecté de la source d'alimentation.
2. Placez l'outil dans un endroit sec et bien ventilé, protégé de l'humidité, des sources de chaleur et de la lumière directe du soleil.
3. Rangez toujours l'outil en position verticale ou horizontale, en veillant à le protéger contre les chutes ou les basculements.
4. Si vous rangez l'outil dans une armoire ou une boîte, veillez à ce que cet emplacement soit accessible uniquement aux personnes autorisées.
5. Ne rangez pas l'outil dans un endroit susceptible d'être exposé à des dommages mécaniques ou à des vibrations.
6. Après chaque utilisation, nettoyez l'outil à l'aide d'une brosse douce ou d'air comprimé. Évitez d'utiliser des produits nettoyants agressifs ou abrasifs.
7. Lubrifiez régulièrement les mécanismes selon les recommandations. Employez des lubrifiants adéquats pour assurer une longévité optimale de l'outil.
8. Vérifiez l'état de l'outil de travail ainsi que des porte-outils. S'ils présentent des signes d'usure ou de dommages, remplacez-les par des modèles neufs conformes aux spécifications du fabricant.
9. Faites entretenir votre outil par un centre de service agréé tous les quelques mois, en particulier si vous l'utilisez intensivement ou dans des conditions difficiles.

9. PROTECTION DE L'ENVIRONNEMENT

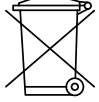

Il est inacceptable de jeter des appareils électriques à la poubelle. Conformément à la directive européenne 2012/19/UE relative aux déchets d'équipements électriques et électroniques, ainsi qu'à sa transposition en droit national, les appareils électriques et électroniques doivent être collectés séparément et déposés dans des points de collecte dédiés au recyclage.

10. CONDITIONS DE GARANTIE

Nous assurons le bon fonctionnement de votre produit BESTEN conformément aux spécifications techniques et aux conditions d'utilisation énoncées dans le manuel d'utilisation. Cette garantie n'inclut pas les composants soumis à une usure normale, tels que les balais de charbon, les disques à tronçonner, les forets, les mèches, les huiles et autres consommables, sauf s'ils sont expressément mentionnés dans la garantie du fabricant.

1. La garantie englobe les défauts de fabrication ainsi que ceux découlant de causes intrinsèques au produit, identifiés dans le délai :

- 24 mois – en cas d'acquisition par un consommateur (une personne physique n'exerçant pas d'activité commerciale),
- 12 mois – en cas d'acquisition par une entreprise ou un entrepreneur (facture avec TVA).

La période de garantie débute à compter de la date d'achat du produit par l'acheteur initial.

2. La garantie est valable sous réserve de la présentation :

- a) une preuve d'achat (reçu ou facture),
- b) carte de garantie – si incluse,
- c) les avis durant la période de garantie.

3. Les réclamations peuvent être soumises :

- a) directement auprès du Service Central de Garantie,
- b) par le biais du point de vente ou de la plateforme où l'achat a été réalisé (par exemple, boutique en ligne, marketplace).

4. Le produit concerné par la réclamation doit être remis au centre de service, accompagné de :

- a) une description précise du défaut,
- b) un justificatif d'achat,
- c) certificat de garantie (si inclus).

5. Les frais de livraison du produit vers le centre de service sont à la charge du client. En cas de refus de la garantie, le produit sera renvoyé aux frais du destinataire.

6. Le délai de traitement des demandes est de :

- a) jusqu'à quatorze jours ouvrables à partir de la date de livraison du produit au centre de service,
- b) Si l'importation de pièces s'avère nécessaire, ce délai pourra être prolongé, et le Client en sera informé.

7. Dans le cas où la plainte est acceptée :

- a) Le produit sera réparé ou remplacé par un modèle identique ou équivalent, sans caractéristiques inférieures.
- b) Si la réparation ou le remplacement s'avère impossible, un remboursement du prix d'achat peut être envisagé.

8. La garantie n'inclut pas :

- a) les dommages découlant d'une utilisation non conforme aux instructions, à l'usage prévu ou aux règles de sécurité,
- b) dommages mécaniques, inondations, corrosion, surcharge, blocage, etc.,
- c) les dommages causés par l'utilisation de pièces ou d'accessoires non authentiques,
- d) les tentatives de réparation, de démontage ou de modification de l'appareil,
- e) les pièces qui s'usent naturellement lors de l'utilisation (par exemple, disques, perceuses, brosses),
- f) les produits dépourvus de preuve d'achat ou présentant un numéro de série illisible.

9. En cas d'achat effectué par l'intermédiaire d'un détaillant (par exemple, un magasin ou une place de marché), tous les remboursements seront traités selon la politique du détaillant concerné.

10. La garantie n'exclut, ne limite ni ne suspend les droits du consommateur découlant des dispositions légales, y compris celles relatives à la garantie.

11. La décision du Service Central de Garantie relative à l'étendue et à la validité de la demande de garantie est contraignante, sans toutefois exclure les droits du consommateur en vertu de la réglementation en vigueur.

Service de garantie central BESTEN

ul. Droga Owidzka 1i, 83-200 Starogard Gdański

e-mail: wsparcie@besten.tools

DÉCLARATION DE CONFORMITÉ UE/CE

Les deux derniers chiffres de l'année seront indiqués CE - 25. Numéro de document : 40/BE/2025

Producteur:

4MW Sp. z o.o.

Rue Droga Owidzka 1i,

83-200 Starogard Gdański

déclare que le bien

Nom : Tondeuse sans fil,

modèle : BE0002869 ; BE0002870

répond aux exigences des normes et standards harmonisés suivants :
EN 62841-1:2015 EN 62841-4-2:2020 ; EN 55014-1:2021 EN 55014-2:2021 ; EN 60335-1:2012 EN 60335-2-29:2016 ; EN 62133-2:2017

et répond aux exigences essentielles des directives suivantes :

2006/42/CE ; 2014/30/UE ; 2011/65/UE

Personne habilitée à élaborer et à conserver la documentation technique :

Marcin Mierzwicki.

Cette déclaration de conformité constitue la fondation du marquage CE du produit.

La présente déclaration ne s'applique qu'à la machine dans l'état dans lequel elle a été commercialisée et ne couvre pas les composants ajoutés par l'utilisateur final ni les opérations ultérieures réalisées par celui-ci.

Lieu et date d'émission :

Starogard Gdański, 30.10.2025

1. MANUALE D'ISTRUZIONI

Il presente manuale è concepito per agevolare la familiarizzazione con il dispositivo e le sue potenziali applicazioni. Include istruzioni fondamentali per un utilizzo sicuro, appropriato ed efficiente del dispositivo, contribuendo a prevenire pericoli, ridurre riparazioni e guasti, e a migliorarne l'affidabilità e la durata. Questo manuale deve essere custodito nel luogo in cui il dispositivo viene utilizzato.



ATTENZIONE!

Prima di utilizzare il dispositivo, è fondamentale familiarizzare con tutti i suoi componenti. Esercitarsi nell'uso del dispositivo e richiedere spiegazioni sulle funzioni, il funzionamento e le tecniche operative a un utente esperto o a uno specialista. Assicurarsi di poter spegnere immediatamente il dispositivo in caso di emergenza. Un uso improprio può comportare gravi lesioni.



ATTENZIONE!

Non impiegare l'utensile in modo non conforme all'uso previsto.

2. DESCRIZIONE DEI SIMBOLI



ATTENZIONE!



Si prega di esaminare con attenzione le istruzioni e di seguire le indicazioni in esse contenute.



Si raccomanda di indossare guanti protettivi.



Si raccomanda l'uso di dispositivi di protezione acustica.



Si raccomanda di indossare un casco di protezione.



Si raccomanda di indossare occhiali protettivi.



Si raccomanda di utilizzare una maschera antipolvere.



Il dispositivo non è progettato per i bambini.

3. SICUREZZA



- Tenere gli astanti e i bambini a distanza dalla persona che utilizza l'utensile. Le distrazioni possono provocare una perdita di controllo.
- Il luogo di lavoro deve essere pulito e adeguatamente illuminato; gli spazi di lavoro ombreggiati o scarsamente illuminati aumentano significativamente il rischio di infortuni.
- Non attivare il dispositivo in prossimità di liquidi infiammabili, gas o in ambienti polverosi.
- Prima di avviare l'utensile, è fondamentale assicurarsi di aver rimosso tutti gli strumenti di regolazione e le chiavi inglesi per prevenire lesioni personali nel caso in cui rimanessero impigliati nelle parti in movimento.

- Prima di inserire la batteria, verificare che il pulsante di accensione sia impostato sulla posizione di spegnimento per prevenire attivazioni involontarie.
- L'utensile non deve essere impiegato sotto la pioggia o in prossimità dell'acqua, poiché ciò potrebbe provocare cortocircuiti e scosse elettriche.
- Siate attenti, concentratevi su ciò che state facendo e applicate il buon senso nell'uso di un elettroutensile. Evitate di utilizzare un elettroutensile quando siete affaticati o sotto l'influenza di sostanze stupefacenti, alcol o farmaci.
- Vestitevi in modo consono per l'ambiente lavorativo: evitate indumenti ampi e gioielli, e legate o raccogliete i capelli lunghi, poiché potrebbero impigliarsi nelle parti in movimento.
- Indossare dispositivi di protezione individuale, quali occhiali di sicurezza, mascherine antipolvere, calzature antiscivolo, elmetti o protezioni acustiche, a seconda delle circostanze. Gli occhiali da vista o da sole standard non forniscono protezione adeguata per gli occhi.
- Evitare posizioni innaturali durante l'uso dell'apparecchio: posizionare correttamente le gambe e mantenere l'equilibrio del corpo, per garantire un controllo ottimale dell'elettroutensile in situazioni di emergenza.
- Non esporre gli elettroutensili alla pioggia o all'umidità. L'ingresso di acqua nell'alloggiamento aumenta il rischio di scosse elettriche.
- Evitare posizioni scomode durante l'uso dell'utensile. Assicurarsi di mantenere una postura eretta e sicura.

REGOLE PER OPERARE IN SICUREZZA CON STRUMENTI A BATTERIA

1. Utilizzare sempre il caricabatterie fornito dal produttore. È progettato per la specifica batteria e assicura una ricarica sicura. L'uso di caricabatterie alternativi può compromettere la batteria e aumentare il rischio di incendio.
2. Utilizzare esclusivamente le batterie indicate per questo utensile. L'impiego di batterie non conformi può provocare lesioni o incendi.
3. Quando non è in uso, riporre la batteria lontano da oggetti metallici come graffette, chiavi, monete, chiodi o viti, poiché potrebbero provocare un cortocircuito dei terminali. Un cortocircuito può generare incendi o ustioni.
4. In caso di fuoriuscite di elettrolita dalla batteria, evitare il contatto con la sostanza, poiché potrebbe provocare irritazioni o ustioni. In caso di contatto, sciacquare immediatamente la zona interessata. Se l'elettrolita entra in contatto con gli occhi, consultare tempestivamente un medico.
5. Non smontare mai la batteria o le sue celle. Mantenerla lontana dalla luce solare diretta, da temperature elevate, dall'acqua, dall'umidità e dal fuoco. Il contatto con tali fattori può provocare cortocircuiti o esplosioni.
6. Evitare di utilizzare il dispositivo durante la pioggia o in ambienti umidi, poiché ciò potrebbe provocare cortocircuiti e scosse elettriche.

4. COMPONENTI STRUTTURALI

1. Maniglia
2. Interruttore
3. Maniglia
4. Interruttore di blocco
5. Supporto per la batteria
6. Attacco per maniglia
7. Regolazione della lunghezza della maniglia.
8. Regolazione dell'angolo della testa
9. Copertina
10. Ruota laterale
11. Testa
12. Distanza

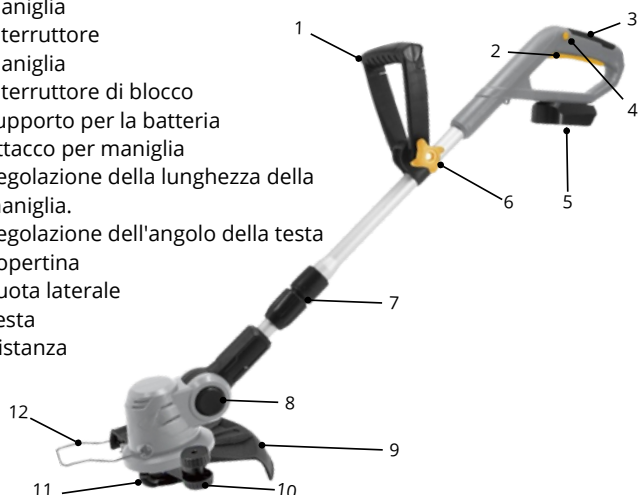

5. SPECIFICHE TECNICHE

MODELLO	BE0002870
Tensione della batteria	20V
Capacità della batteria	2,0 Ah
Velocità di rotazione	8800 giri/min
Diametro di taglio	240 millimetri/300 millimetri
Regolazione della lunghezza	NON
Regolazione della testa	7 articoli
Regolazione della maniglia supplementare	6 articoli

6. UTILIZZO DEL DISPOSITIVO

Questo tagliabordi è concepito esclusivamente per la rifinitura dei prati, in conformità con le linee guida e le precauzioni di sicurezza delineate nel presente manuale. L'utilizzo del dispositivo per scopi diversi da quelli previsti può risultare pericoloso e provocare danni all'apparecchiatura.



Si sconsiglia l'uso del decespugliatore per:

- rimozione del lichene
- potare le erbacce

RACCOMANDAZIONI GENERALI

1. Evitare di sovraccaricare il dispositivo, utilizzandolo in conformità con i suoi parametri e le indicazioni fornite nel manuale utente.
2. Prima di sostituire la testina, il filo o la lama, è fondamentale spegnere l'apparecchio e scollegare la batteria per prevenire avviamenti accidentali.
3. Se una qualsiasi parte del dispositivo è danneggiata o non funziona correttamente, interrompere l'uso e farlo riparare da un professionista.
4. Utilizzare il dispositivo esclusivamente per l'uso previsto, come indicato nelle istruzioni.

INSTALLAZIONE DI UNA MANIGLIA SUPPLEMENTARE

1. Posizionare la maniglia sull'albero e fissarla utilizzando la vite e la manopola.
2. Per regolare la maniglia, allentare la vite e posizionare la maniglia nella posizione desiderata, quindi riavvitare la vite.

REGOLAZIONE DEL TUBO ESTENSIBILE

1. Il tagliacapelli è fornito di un tubo telescopico che può essere esteso per adattare il dispositivo all'altezza dell'utente.
2. Allentare la manopola situata davanti alla maniglia ausiliaria.
3. Estrarre il tubo fino alla lunghezza desiderata e ruotare la manopola per fissarlo in posizione.

MODIFICA DELLA POSIZIONE DEL TUBO TELESCOPICO.

1. Il tubo può essere ruotato di 180 gradi in entrambe le direzioni, permettendo, ad esempio, di rifinire con precisione i bordi del prato.
2. Premere il pulsante situato accanto alla manopola del tubo telescopico, ruotare il tubo nella posizione desiderata e quindi rilasciare il pulsante.

REGOLAZIONE DELLA TESTA

1. La testa è regolabile, offrendo una maggiore libertà operativa.
2. Premere il pulsante sulla parte superiore, spostarlo verso l'alto o verso il basso, quindi rilasciare il pulsante per fissare la posizione.

SOSTITUZIONE DELL'UTENSILE DI TAGLIO

1. Questo tagliabordi è compatibile con lame in nylon e a filo. Scollegare sempre la batteria prima di procedere alla sostituzione dell'elemento di taglio.
2. Sostituzione delle lame: inserire il perno nel foro della lama e tirarlo per fissarlo.
3. Sostituzione del filo del decespugliatore: montare la testina del decespugliatore e regolare il filo alla lunghezza adeguata.
4. Staffa del limitatore
5. L'impugnatura previene il contatto accidentale tra il filo o la lama e oggetti solidi. Può essere ripiegata in avanti rispetto alla testa o sollevata quando non è in uso.

LAVORARE CON IL TERMINALE

1. Verificare che l'apparecchiatura sia operativa e che la batteria sia completamente carica.
2. Installare l'elemento di taglio corretto (filo o lama in nylon).
3. Regolare il tubo telescopico alla lunghezza corretta.
4. Assicurarsi che l'interruttore sia impostato su off, quindi collegare la batteria.
5. Accendi il dispositivo premendo il pulsante di accensione. È possibile anche mantenere premuto il pulsante di accensione per un funzionamento continuo utilizzando il pulsante dedicato.
6. Non posizionare mai un tagliabordi quando è in funzione.

COMPLETAMENTO DELLE OPERE

1. Spegner il dispositivo sollevando l'interruttore di alimentazione.
2. Ispezionare con attenzione il dispositivo e gli accessori. In caso di danni, procedere con la riparazione del dispositivo e la sostituzione dei componenti compromessi.

7. RICARICA DELLA BATTERIA B-PRO

- La batteria viene fornita precaricata, ma è fondamentale caricarla completamente prima del primo utilizzo.
- Collega il caricabatterie a una presa a muro e inserisci la batteria. Se tutto funziona correttamente, si accenderà la luce rossa. La luce si spegnerà al termine della carica, momento in cui si accenderà la luce verde.
- Ci vogliono circa sessanta minuti per una carica completa della batteria. La batteria può essere estratta dal caricabatterie solo quando la luce verde si illumina, segnalando che è completamente carica.
- Non caricare una batteria calda, poiché ciò è caratteristico delle batterie agli ioni di litio; caricare una batteria calda ne comprometterà la durata. Lasciare raffreddare la batteria prima di procedere con la ricarica; questo processo potrebbe richiedere diversi minuti dopo un utilizzo intenso.



ATTENZIONE!

Se la spia di ricarica non si illumina, controllare che il caricabatterie sia correttamente connesso alla presa elettrica e attivato, oltre a verificare che la batteria sia inserita correttamente nel caricabatterie.

CARICA INIZIALE

La batteria deve essere completamente carica e successivamente l'utensile deve essere impiegato fino al suo totale esaurimento. Questo processo deve essere ripetuto circa quattro volte per assicurare che la batteria raggiunga le massime prestazioni (inizializzazione corretta).



ATTENZIONE!

Sia il caricabatterie che la batteria possono surriscaldarsi durante il processo di ricarica. Questo fenomeno è normale e non deve essere interpretato come un problema.

Se possibile, la ricarica dovrebbe essere effettuata a temperatura ambiente.

Non coprire il caricabatterie durante la ricarica e non esporre la batteria alla luce diretta del sole o a fonti di calore per prevenire il surriscaldamento.

BATTERIA

L'autonomia con una carica completa varia in base al tipo di lavoro eseguito. La batteria di questo utensile è progettata per garantire una durata ottimale senza inconvenienti. Tuttavia, come tutte le batterie, subisce un degrado nel tempo. Per massimizzare la sua longevità, si raccomanda di conservarla in un luogo fresco e completamente carica. Evitare di riporre la batteria quando è completamente scarica: ricaricarla immediatamente dopo l'uso. Tutte le batterie perdono gradualmente energia e, all'aumentare della temperatura ambiente, questa scarica avviene più rapidamente. Se l'utensile non viene utilizzato per un periodo prolungato, è necessario ricaricare la batteria ogni uno o due mesi per prolungarne la vita utile.

CARICABATTERIE

Il caricabatterie deve essere impiegato esclusivamente per ricaricare la batteria per la quale è stato concepito. È assolutamente vietato caricare batterie convenzionali. Qualora i cavi del caricabatterie risultassero danneggiati, è necessario procedere alla loro sostituzione immediata. Il caricabatterie non deve entrare in contatto con l'acqua né essere smontato. Deve essere utilizzato unicamente in ambienti interni.

BATTERIE SUPPLEMENTARI E SUGGERIMENTI PER LA RICARICA

- In nessun caso la batteria deve essere smontata o conservata a temperature superiori a 40°C. La ricarica deve avvenire a una temperatura compresa tra 4 e 40°C, utilizzando un caricabatterie appropriato per il tipo di batteria.
- La batteria usata deve essere smaltita in conformità alle linee guida indicate nella sezione "Protezione dell'ambiente".
- Evitare di cortocircuitare i terminali della batteria, poiché l'elevato flusso di corrente potrebbe provocare surriscaldamento, rottura dell'involucro o incendi. Non riscaldare la batteria: temperature superiori a 100 °C potrebbero compromettere le guarnizioni interne, i separatori e i componenti polimerici, causando perdite di elettrolita, cortocircuiti interni e un aumento della temperatura, con conseguente rottura dell'involucro. Inoltre, non gettare la batteria nel fuoco, poiché ciò potrebbe provocare esplosioni o ustioni.
- In caso di perdite di elettrolita dalla batteria, asciugare con attenzione la fuoriuscita utilizzando un panno, evitando il contatto con la pelle. Se l'elettrolita entra in contatto con la pelle o gli occhi, sciacquare immediatamente la zona interessata con abbondante acqua e successivamente neutralizzarla con un acido delicato, come succo di limone o aceto. In caso di contatto con gli occhi, sciacquare con acqua pulita per almeno 10 minuti e poi consultare un medico.
- Si consiglia di evitare il contatto tra i poli di batterie differenti e di non smaltire la batteria tra i rifiuti a causa del rischio di incendio.
- Le batterie nuove o conservate per lunghi periodi raggiungeranno le loro massime prestazioni dopo diversi cicli di carica e scarica. In tali circostanze, si raccomanda di caricare le batterie a un decimo della loro capacità per il periodo indicato nel manuale utente (da 5 a 16 ore, a seconda del tipo di batteria). Prima della ricarica, la batteria deve essere portata a temperatura ambiente. La ricarica a temperature inferiori a 15 °C o superiori a 30 °C può compromettere la capacità della batteria. Sono necessarie circa 2 ore affinché la batteria si stabilizzi da 0 °C a 15 °C a temperatura ambiente, e la temperatura deve uniformarsi sia sulla superficie che all'interno della batteria. La ricarica a temperature inferiori a 0 °C o superiori a 40 °C aumenta il rischio di aut scarica. Per i dispositivi destinati all'uso esterno, temperature inferiori a 0 °C o superiori a 40 °C possono compromettere la funzionalità, causando una rapida scarica della batteria.

- **Funzionamento:** Evitare di consentire alla batteria di scaricarsi completamente, poiché ciò potrebbe comprometterne l'integrità. Per i pacchi batteria multicella, è fondamentale non permettere che la tensione scenda al di sotto dei valori minimi per ciascuna cella (NiMH 1 V, Li-Pol 3 V, Li-Ion 3 V, SLA 1,75 V). Il mancato rispetto di tali soglie può provocare danni alla batteria o una diminuzione della capacità. Ad esempio, per una batteria NiMH da 12 V (composta da 10 celle), se la tensione scende a 1 V per cella, la tensione totale sarà di 10 V. Sebbene la batteria possa ancora funzionare a questa tensione, esiste il rischio di danneggiamento e di una significativa riduzione della durata.
- La durata effettiva di una batteria è fortemente influenzata dalle sue condizioni operative, quali temperatura ambiente, corrente di carica e scarica, e simili. Le batterie standard, se impiegate in condizioni appropriate, dovrebbero garantire fino a 500 cicli per le NiMH, fino a 500 cicli per le SLA e tra 250 e 350 cicli per le Li-Po e gli Ioni di Litio. La fine della vita utile è definita come una riduzione della capacità del 30-40% rispetto a una batteria nuova. Questo rappresenta un processo naturale di invecchiamento e non è da considerarsi un difetto.
- L'autoscarica è il processo attraverso il quale una batteria perde la carica durante lo stoccaggio, comportando una diminuzione della tensione fornita al carico. La velocità di autoscarica è influenzata dalla temperatura ambiente: all'aumentare della temperatura, la scarica avviene più rapidamente.
- **Conservazione:** le batterie devono essere mantenute cariche, con ricariche periodiche in base al tipo di cella (ad esempio, ogni 3 mesi). Si raccomanda di conservare le batterie a temperatura ambiente in un luogo asciutto.
- La durata della batteria dipende da come la si cura. Ignorare queste raccomandazioni comporterà una diminuzione delle prestazioni e la necessità di sostituire la batteria. Un utilizzo e una ricarica appropriati garantiranno una lunga vita e prestazioni ottimali della batteria.
- **Avvertenze sul sovraccarico:** questo utensile non è concepito per forare materiali di eccezionale durezza, come cemento o acciaio strutturale. Un sovraccarico prolungato (ad esempio, esercitando una forza eccessiva) può provocare il surriscaldamento del motore, danni agli ingranaggi o una diminuzione permanente delle prestazioni della batteria.



8. CONSERVAZIONE E MANUTENZIONE

1. Una volta concluso l'uso dell'utensile, accertarsi che sia spento e disconnesso dalla fonte di alimentazione.
2. Posizionare l'utensile in un'area asciutta e ben ventilata, lontana da umidità, fonti di calore e luce solare diretta.
3. Conservare sempre l'utensile in posizione verticale o orizzontale, proteggendolo da cadute o ribaltamenti.
4. Se l'utensile viene riposto in un armadio o in una scatola, è fondamentale garantire che tale luogo sia accessibile esclusivamente al personale autorizzato.
5. Non riporre l'utensile in un luogo in cui potrebbe essere soggetto a danni meccanici o vibrazioni.
6. Dopo ogni utilizzo, è fondamentale pulire l'utensile da polvere e sporco impiegando una spazzola morbida o aria compressa. Evitare l'uso di detersivi aggressivi o abrasivi.
7. Lubrificare regolarmente i meccanismi seguendo le indicazioni fornite. Utilizzare lubrificanti idonei per assicurare una lunga durata dell'utensile.
8. Verificare le condizioni degli utensili da lavoro e dei portautensili. Se risultano usurati o danneggiati, sostituirli con nuovi conformi ai requisiti del produttore.
9. Si consiglia di far revisionare il proprio utensile presso un centro di assistenza autorizzato ogni pochi mesi, in particolare se viene utilizzato intensivamente o in condizioni difficili.

9. TUTELA AMBIENTALE

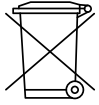

È inaccettabile smaltire i dispositivi elettrici tra i rifiuti domestici. In conformità con la Direttiva Europea 2012/19/UE riguardante i rifiuti di apparecchiature elettriche ed elettroniche e il suo recepimento nel diritto nazionale, gli strumenti elettrici ed elettronici devono essere raccolti separatamente e conferiti ai punti di raccolta per il riciclaggio.

10. CONDIZIONI DI GARANZIA

Garantiamo il corretto funzionamento del vostro prodotto BESTEN in conformità con le specifiche tecniche e operative delineate nel manuale d'uso. La presente garanzia non si estende ai componenti soggetti a normale usura, quali spazzole di carbone, dischi da taglio, punte da trapano, punte, oli e altri materiali di consumo, salvo che non siano espressamente inclusi nella garanzia del produttore.

1. La garanzia copre i difetti di fabbricazione e quelli derivanti da cause legate al prodotto, manifestatisi entro il periodo:

- 24 mesi – nel caso di acquisto effettuato da un consumatore (persona fisica che non esercita attività imprenditoriale),
- 12 mesi – nel caso di acquisto da parte di un'azienda o di un imprenditore (fattura IVA).

Il periodo di garanzia inizia dalla data di acquisto del prodotto da parte del primo acquirente.

2. La garanzia è valida a condizione che vengano presentati:

- a) ricevuta di acquisto (scontrino o fattura),
- b) certificato di garanzia – se incluso,
- c) comunicazioni durante il periodo di garanzia.

3. I reclami possono essere inoltrati:

- a) direttamente al Servizio Centrale di Garanzia,
- b) attraverso il punto vendita o la piattaforma in cui è stato effettuato l'acquisto (ad esempio, negozio online, marketplace).

4. Il prodotto oggetto del reclamo deve essere consegnato al centro assistenza insieme a:

- a) una descrizione approfondita del guasto,
- b) ricevuta d'acquisto,
- c) certificato di garanzia (se incluso).

5. Le spese di spedizione del prodotto al centro assistenza sono a carico del cliente. Qualora la richiesta di garanzia venga respinta, il prodotto sarà restituito a spese del destinatario.

6. Il tempo necessario per l'elaborazione della domanda è:

- a) fino a 14 giorni lavorativi dalla data di consegna del prodotto al centro assistenza,
- b) qualora sia necessario importare componenti, tale termine potrà essere esteso, di cui il Cliente sarà informato.

7. Qualora il reclamo venga accolto:

- a) Il prodotto sarà riparato o sostituito con un modello identico o equivalente, senza caratteristiche inferiori.
- b) Qualora la riparazione o la sostituzione non siano fattibili, potrebbe essere proposto un rimborso del prezzo di acquisto.

8. La garanzia non include:

- a) danni derivanti da un uso non conforme alle istruzioni, all'uso previsto o alle normative di sicurezza,
- b) danni meccanici, allagamenti, corrosione, sovraccarico, bloccaggio, ecc.,
- c) danni causati dall'uso di componenti o accessori non originali,
- d) tentativi di riparazione, smontaggio o modifica del dispositivo,
- e) parti soggette a usura naturale durante l'uso (ad esempio dischi, trapani, spazzole),
- f) prodotti privi di prova d'acquisto o con numero di serie illeggibile.

9. Nel caso di acquisto tramite un intermediario al dettaglio (ad esempio un negozio o un marketplace), tutti i rimborsi saranno gestiti in conformità con la politica del rivenditore specifico.

10. La garanzia non esclude, limita o sospende i diritti del consumatore previsti dalle normative vigenti, in particolare quelli relativi alla garanzia.

11. La decisione del Servizio di Garanzia Centrale riguardo all'ambito e alla validità della richiesta di garanzia è vincolante, ma non preclude i diritti del consumatore stabiliti dalle normative vigenti.

BESTEN Servizio Centrale di Garanzia
via Droga Owidzka 1i, 83-200 Starogard Gdański
e-mail: wsparcie@besten.tools

DICHIARAZIONE DI CONFORMITÀ UE/CE

Le ultime due cifre dell'anno saranno indicate come CE - 25. Numero del documento: 40/BE/2025

Produttore:

4MW S.r.l.
 Rue Droga Owidzka 1i,
 83-200 Starogard Gdański

dichiara che la proprietà

Nome: Tosaerba a batteria,
modello: BE0002869; BE0002870

soddisfa i requisiti delle seguenti normative e standard armonizzati:
 EN 62841-1:2015 EN 62841-4-2:2020 ; EN 55014-1:2021 EN 55014-2:2021 ; EN 60335-1:2012 EN 60335-2-29:2016 ; EN 62133-2:2017

e soddisfa i requisiti fondamentali delle seguenti direttive:

2006/42/CE; 2014/30/UE; 2011/65/UE

Persona autorizzata alla creazione e al mantenimento della documentazione tecnica:

Marcin Mierzwicki.

La presente dichiarazione di conformità rappresenta la base per la marcatura CE del prodotto.

La presente dichiarazione si applica unicamente alla macchina nelle condizioni in cui è stata venduta e non include i componenti aggiunti dall'utente finale o le operazioni successive effettuate dall'utente finale.

Luogo e data di emissione:

Starogard Danzica, 30.10.2025

1. MANUAL DE INSTRUCCIONES

Este manual ha sido elaborado para facilitar la familiarización con el dispositivo y sus diversas aplicaciones. Incluye instrucciones esenciales para su funcionamiento seguro, adecuado y eficiente, lo que contribuye a prevenir riesgos, minimizar reparaciones y averías, así como a mejorar su fiabilidad y prolongar su vida útil. Este manual debe ser guardado en el lugar donde se utiliza el dispositivo.



¡ATENCIÓN!

Antes de utilizar el dispositivo, familiarícese plenamente con todos sus componentes. Practique su uso y consulte a un usuario experimentado o a un especialista que le explique sus funciones, funcionamiento y técnicas de manejo. Asegúrese de poder apagar el dispositivo de inmediato en caso de emergencia. El uso incorrecto puede ocasionar lesiones graves.



¡ATENCIÓN!

No emplee la herramienta de manera incompatible con su uso previsto.

2. DESCRIPCIÓN DE LOS SÍMBOLOS



¡ATENCIÓN!



Lea con atención las instrucciones y siga las indicaciones que en ellas se encuentran.



Se recomienda el uso de guantes de protección.



Se recomienda el uso de protección auditiva.



Se recomienda el uso de casco protector.



Se recomienda el uso de gafas protectoras.



Se recomienda el uso de mascarilla antipolvo.



El dispositivo no está diseñado para niños.

3. SEGURIDAD



- Mantenga a los peatones y a los niños alejados de la persona que utiliza la herramienta. Las distracciones pueden ocasionar la pérdida de control.
- El entorno laboral debe mantenerse limpio y adecuadamente iluminado; los espacios de trabajo oscuros o en penumbra incrementan considerablemente el riesgo de lesiones.
- No encienda el dispositivo cerca de líquidos o gases inflamables ni en entornos polvorientos.
- Antes de activar la herramienta, asegúrese de que se hayan retirado todas las herramientas de ajuste y llaves para prevenir lesiones personales en caso de que queden atrapadas en las partes móviles.

- Antes de insertar la batería, asegúrese de que el botón de encendido se encuentre en la posición de apagado para prevenir una activación accidental.
- La herramienta no debe emplearse bajo la lluvia ni en proximidad al agua, ya que esto podría ocasionar un cortocircuito y una descarga eléctrica.
- Manténgase atento, concéntrese en la tarea que está realizando y aplique el sentido común al utilizar una herramienta eléctrica. No emplee una herramienta eléctrica si se encuentra fatigado o bajo la influencia de drogas, alcohol o medicamentos.
- Vístase de manera apropiada para el trabajo: evite la ropa holgada y las joyas, y recoja o esconda el cabello largo, ya que podría enredarse en las partes móviles.
- Utilice el equipo de protección personal adecuado, como gafas de seguridad, mascarilla, calzado antideslizante, casco o protección auditiva, según sea necesario. Las gafas convencionales o las gafas de sol no ofrecen protección ocular.
- Evite adoptar posturas antinaturales al utilizar el dispositivo: mantenga las piernas separadas adecuadamente y asegure el equilibrio corporal, lo que proporciona un mejor control de la herramienta eléctrica en situaciones de emergencia.
- No exponga las herramientas eléctricas a la lluvia ni a la humedad. La infiltración de agua en la carcasa incrementa el riesgo de descarga eléctrica.
- Evite adoptar posturas incómodas al utilizar la herramienta. Asegúrese de estar de pie con estabilidad y confianza.

REGLAS PARA EL USO SEGURO DE HERRAMIENTAS INALÁMBRICAS.

1. Utilice siempre el cargador proporcionado por el fabricante. Este ha sido diseñado específicamente para la batería y asegura una carga segura. El uso de cargadores alternativos puede dañar la batería y aumentar el riesgo de incendio.
2. Utilice exclusivamente las baterías indicadas para esta herramienta. El uso de baterías inadecuadas puede causar lesiones o incendios.
3. Cuando no utilice la batería, manténgala alejada de objetos metálicos como clips, llaves, monedas, clavos o tornillos, ya que podrían ocasionar un cortocircuito en los terminales. Un cortocircuito podría provocar un incendio o quemaduras.
4. Si ocurre una fuga de electrolito de la batería, evite el contacto con la sustancia, ya que puede provocar irritación o quemaduras. En caso de contacto, enjuague de inmediato la zona afectada. Si el electrolito entra en contacto con los ojos, busque atención médica de forma urgente.
5. Nunca desmonte la batería ni sus celdas. Manténgala alejada de la luz solar directa, de altas temperaturas, del agua, de la humedad y del fuego. El contacto con estos elementos puede ocasionar un cortocircuito o una explosión.
6. Evite el uso del dispositivo bajo la lluvia o en entornos húmedos, ya que esto podría ocasionar un cortocircuito y una descarga eléctrica.

4. COMPONENTES DE CONSTRUCCIÓN

1. Manejar
2. Cambiar
3. Manejar
4. Bloqueo del conmutador
5. Soporte para la batería
6. accesorio de asa
7. Ajustar la longitud del asa
8. ajuste de la inclinación de la cabeza
9. Cubrir
10. Rueda lateral
11. Cabeza
12. Distancia

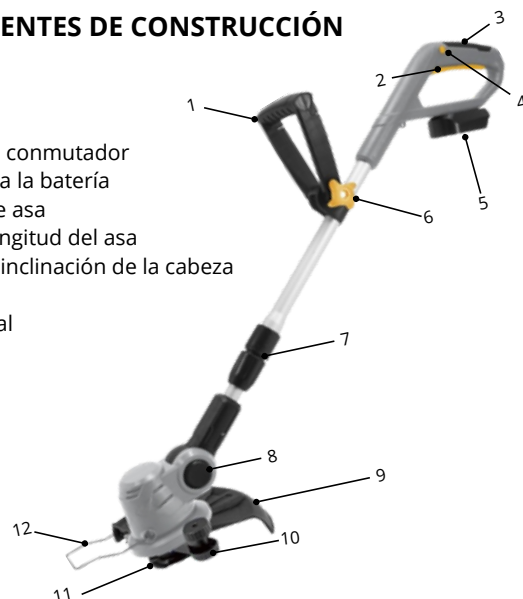

5. ESPECIFICACIONES TÉCNICAS

MODELO	BE0002870
Voltaje de la batería	20 V
Capacidad de la batería	2.0 Ah
Velocidad de giro	8800 rpm
Diámetro de corte	240 mm/300 mm
Ajuste de longitud.	NO
Ajuste de la parte superior	7 artículos
Ajustar el mango adicional	6 artículos

6. UTILIZACIÓN DEL DISPOSITIVO

Esta desbrozadora ha sido concebida exclusivamente para el corte de césped, conforme a las instrucciones y precauciones de seguridad de este manual. Su uso para otros propósitos puede resultar peligroso y perjudicar el equipo.



No se aconseja emplear una recortadora para:

- eliminación de musgo
- podar la maleza

CONSEJOS GENERALES

1. No sobrecargue el dispositivo; utilícelo conforme a sus parámetros y a la información proporcionada en el manual del usuario.
2. Antes de reemplazar el cabezal, el hilo o la cuchilla, apague el dispositivo y desconecte la batería para prevenir un arranque accidental.
3. Si alguna parte del dispositivo está dañada o no funciona adecuadamente, interrumpa su uso y solicite la revisión o reparación por parte de un especialista.
4. Utilice siempre el dispositivo para el propósito previsto, tal como se indica en las instrucciones.

INSTALACIÓN DE UN ASA SUPLEMENTARIA

1. Coloca el mango en el eje y asegúralo con el tornillo y la perilla.
2. Para ajustar el asa, afloje el tornillo, desplace el asa a la posición deseada y apriete el tornillo.

AJUSTE DEL TUBO TELESCÓPICO

1. La recortadora cuenta con un tubo telescópico que se puede extender para ajustar el dispositivo a la altura del usuario.
2. Afloje la perilla situada frente al asa auxiliar.
3. Extraiga el tubo hasta la longitud deseada y gire la perilla para asegurarlo en su posición.

MODIFICAR LA UBICACIÓN DEL TUBO TELESCÓPICO

1. El tubo puede rotarse 180 grados en ambas direcciones, lo que permite, por ejemplo, realizar cortes precisos en los bordes del césped.
2. Pulse el botón ubicado junto al control del tubo telescópico, gire el tubo hasta alcanzar la posición deseada y, a continuación, suelte el botón.

AJUSTE DE LA PARTE SUPERIOR

1. El cabezal es regulable, lo que proporciona una mayor flexibilidad en el trabajo.
2. Presione el botón en la parte superior, muévalo hacia arriba o hacia abajo y luego suelte el botón para asegurar la posición.

SUSTITUIR EL COMPONENTE DE CORTE

1. Esta recortadora es compatible con cuchillas de nailon o de hilo. Siempre desconecte la batería antes de realizar el cambio de cuchilla.
2. Para reemplazar las cuchillas: Introduzca el pasador en el orificio de la cuchilla y tire para asegurar.
3. Sustitución del hilo de corte: Instale el cabezal de corte y ajuste el hilo a la longitud correcta.
4. Soporte restrictivo
5. El mango previene el contacto accidental entre el hilo o la cuchilla y objetos duros. Puede plegarse hacia delante del cabezal o hacia arriba cuando no está en uso.

TRABAJO CON EL APARATO

1. Verifique que el equipo opere adecuadamente y que la batería esté cargada.
2. Instale el accesorio de corte adecuado (hilo o cuchilla de nailon).
3. Ajuste el tubo telescópico a la longitud correcta.
4. Asegúrese de que el interruptor esté en la posición de apagado y, a continuación, conecte la batería.
5. Encienda el dispositivo presionando el botón de encendido. También puede bloquear el botón de encendido para un funcionamiento continuo utilizando el botón dedicado.
6. Nunca debe dejar de usar una desbrozadora que esté encendida.

FINALIZACIÓN DEL PROYECTO

1. Apague el dispositivo liberando el interruptor de encendido.
2. Inspeccione minuciosamente el dispositivo y sus accesorios. Si detecta algún daño, proceda a reparar el dispositivo y a reemplazar los componentes afectados.

7. CARGA DE LA BATERÍA B-PRO

- La batería se envía precargada, pero debe cargarse por completo antes del primer uso.
- Conecte el cargador a una toma de corriente y coloque la batería. Si todo funciona adecuadamente, se encenderá la luz roja. La luz se apagará una vez que la carga esté completa y posteriormente se encenderá la luz verde.
- La batería requiere aproximadamente una hora para cargarse por completo. Solo se puede desconectar del cargador cuando se ilumina la luz verde, lo que indica que ha alcanzado su carga total.
- No cargue una batería caliente, ya que esto es característico de las baterías de iones de litio; cargarla en estas condiciones reducirá su vida útil. Permita que la batería se enfríe antes de proceder a cargarla, lo cual puede tardar varios minutos tras un uso intensivo.



¡ATENCIÓN!

Si la luz de carga no se ilumina, verifique que el cargador esté debidamente conectado a la toma de corriente y encendido, y asegúrese de que la batería esté correctamente colocada en el cargador.

CARGA INICIAL

La batería debe cargarse por completo y, a continuación, la herramienta debe utilizarse hasta que deje de funcionar. Este proceso debe repetirse aproximadamente cuatro veces para asegurar que la batería alcance su máximo rendimiento (inicialización adecuada).



¡ATENCIÓN!

Tanto el cargador como la batería pueden experimentar un aumento de temperatura durante el proceso de carga. Esto es habitual y no debe interpretarse como un inconveniente.

Si es factible, la carga debe llevarse a cabo a temperatura ambiente.

No cubra el cargador durante el proceso de carga y evite cargar la batería bajo la luz solar directa o cerca de fuentes de calor para prevenir el sobrecalentamiento.

BATERÍA

El tiempo de funcionamiento con una carga completa varía según el tipo de trabajo realizado. La batería de esta herramienta está diseñada para proporcionar una vida útil óptima y sin inconvenientes. No obstante, al igual que todas las baterías, su rendimiento se degrada con el tiempo. Para maximizar su durabilidad, se aconseja almacenarla en un lugar fresco y con la batería completamente cargada. Evite guardar la batería en estado de descarga total; cárguela inmediatamente después de utilizarla. Todas las baterías pierden energía de manera gradual, y a mayor temperatura ambiente, más rápido se descargan. Si la herramienta no se utiliza durante un período prolongado, es recomendable recargarla cada uno o dos meses para extender su vida útil.

CARGADOR

El cargador debe utilizarse exclusivamente para cargar la batería para la que fue diseñado. Está terminantemente prohibido cargar baterías convencionales. Si los cables del cargador presentan daños, deben ser reemplazados de inmediato. El cargador no debe entrar en contacto con el agua ni ser desensamblado. Su uso se limita al interior.

TIEMPO DE FUNCIONAMIENTO ESTIMADO CON UNA SOLA CARGA

En condiciones de carga media (por ejemplo, al atornillar madera de 20 a 25 mm de grosor), la batería ofrece aproximadamente de 30 a 45 minutos de funcionamiento continuo. Taladrar metal puede requerir un tiempo menor (20 a 30 minutos).

BATERÍAS SUPLEMENTARIAS Y SUGERENCIAS DE CARGA

- Bajo ninguna circunstancia se debe desensamblar ni almacenar la batería a temperaturas superiores a 40 °C. La carga debe llevarse a cabo a una temperatura comprendida entre 4 y 40 °C, utilizando un cargador apropiado para el tipo de batería.
- La batería utilizada debe ser desechada conforme a las directrices de la sección "Protección del medio ambiente".
- No cortocircuite los terminales de la batería, ya que el elevado flujo de corriente puede ocasionar sobrecalentamiento, dañar la carcasa o provocar un incendio. No exponga la batería a temperaturas superiores a 100 °C, ya que esto puede perjudicar los sellos internos, los separadores y los componentes de polímero, provocar fugas de electrolito, generar un cortocircuito interno y aumentar la temperatura, lo que podría resultar en la rotura de la carcasa. Asimismo, evite arrojar la batería al fuego, ya que esto podría causar una explosión o quemaduras.
- Si ocurre una fuga de electrolito de la batería, límpiela con cuidado utilizando un paño, evitando el contacto con la piel. Si el electrolito entra en contacto con la piel o los ojos, enjuague de inmediato la zona afectada con abundante agua y luego neutralícela con un ácido suave, como jugo de limón o vinagre. En caso de contacto con los ojos, enjuague con agua limpia durante al menos 10 minutos y posteriormente consulte a un médico.
- Se aconseja evitar el contacto entre los terminales de diferentes baterías y no desechar la batería en la basura debido al riesgo de incendio.
- Las baterías nuevas o almacenadas durante períodos prolongados alcanzarán su máximo rendimiento tras varios ciclos de carga y descarga. En tales casos, se recomienda cargar las baterías a una décima parte de su capacidad durante el tiempo indicado en el manual del usuario (de 5 a 16 horas, según el tipo de batería). Antes de proceder con la carga, la batería debe alcanzar la temperatura ambiente. Cargar a temperaturas inferiores a 15 °C o superiores a 30 °C puede disminuir la capacidad de la batería. La temperatura de 0 °C a 15 °C tarda aproximadamente 2 horas en estabilizarse a temperatura ambiente, y esta estabilización debe ocurrir tanto en la superficie como en el interior de la batería.

- Cargar a temperaturas inferiores a 0 °C o superiores a 40 °C incrementa el riesgo de autodescarga. En los dispositivos diseñados para uso en exteriores, las temperaturas inferiores a 0 °C o superiores a 40 °C pueden comprometer su funcionalidad, lo que podría resultar en una descarga rápida de la batería.
- Operación: Evite que la batería se descargue por completo, ya que esto podría ocasionar daños. En baterías multicelda, asegúrese de que el voltaje no descienda por debajo de los valores mínimos establecidos para cada celda (NiMH 1 V, Li-Pol 3 V, Li-Ion 3 V, SLA 1,75 V). El incumplimiento de estos límites puede resultar en daños a la batería o en una disminución de su capacidad. Por ejemplo, en una batería NiMH de 12 V (compuesta por 10 celdas), si el voltaje desciende a 1 V por celda, el voltaje total será de 10 V. Aunque la batería puede seguir operando a este voltaje, existe el riesgo de daños y una reducción significativa de su vida útil.
- La vida útil efectiva de una batería depende en gran medida de sus condiciones operativas (temperatura ambiente, corriente de carga y descarga, entre otros). Las baterías estándar, bajo condiciones adecuadas, deberían durar hasta 500 ciclos para las de NiMH, hasta 500 ciclos para las de SLA y entre 250 y 350 ciclos para las de Li-Po y Li-Ion. Se considera que la vida útil final se manifiesta como una disminución del 30 % al 40 % de la capacidad en comparación con una batería nueva. Este es un proceso natural de envejecimiento y no se considera un defecto.
- La autodescarga es el fenómeno mediante el cual una batería pierde carga durante su almacenamiento, lo que resulta en una disminución del voltaje proporcionado a la carga. La tasa de autodescarga está influenciada por la temperatura ambiente: a temperaturas más elevadas, la descarga será más rápida.
- Almacenamiento: Las baterías deben ser almacenadas en estado de carga, recargándose periódicamente de acuerdo con el tipo de celda (por ejemplo, cada 3 meses). Se aconseja mantenerlas a temperatura ambiente en un lugar seco.
- Fin de vida útil: Depende del cuidado que se le otorgue a la batería. Si no se siguen estas recomendaciones, su rendimiento se verá comprometido y será necesario reemplazarla. El uso y la carga adecuados asegurarán una prolongada vida útil y un alto rendimiento de la batería.
- Advertencias de sobrecarga: Esta herramienta no está destinada a perforar materiales extremadamente duros, como el hormigón o el acero estructural. Una sobrecarga prolongada (por ejemplo, al forzarla) puede ocasionar el sobrecalentamiento del motor, daños en los engranajes o una disminución permanente del rendimiento de la batería.

8. ALMACENAMIENTO Y CONSERVACIÓN



1. Al finalizar su trabajo con la herramienta, asegúrese de que esté apagada y desconectada de la fuente de alimentación.
2. Coloque la herramienta en un área seca y bien ventilada, alejada de la humedad, fuentes de calor y luz solar directa.
3. Almacene siempre la herramienta en posición vertical u horizontal, resguardándola de caídas o vuelcos.
4. Si se guarda la herramienta en un armario o caja, asegúrese de que únicamente personas autorizadas tengan acceso a esta ubicación.
5. No almacene la herramienta en un lugar donde pueda estar expuesta a daños mecánicos o vibraciones.
6. Después de cada uso, elimine el polvo y la suciedad de la herramienta con un cepillo suave o aire comprimido. Evite el uso de productos de limpieza abrasivos o agresivos.
7. Lubrique los mecanismos de manera regular conforme a las instrucciones. Emplee lubricantes apropiados para extender la vida útil de la herramienta.
8. Revise el estado de la herramienta de trabajo y los portaherramientas. Si presentan desgaste o daños, sustitúyalos por nuevos que cumplan con las especificaciones del fabricante.
9. Haga que un centro de servicio autorizado evalúe su herramienta cada pocos meses, especialmente si la utiliza de manera intensiva o en condiciones adversas.

9. PROTECCIÓN DEL MEDIO AMBIENTE

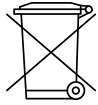

Es inaceptable desechar aparatos eléctricos en la basura. Según la Directiva Europea 2012/19/UE sobre residuos de aparatos eléctricos y electrónicos y su transposición a la legislación nacional, los dispositivos eléctricos y electrónicos deben ser recogidos de manera separada y entregados en puntos de reciclaje.

10. TÉRMINOS DE LA GARANTÍA

Garantizamos el adecuado funcionamiento de su producto BESTEN de acuerdo con las condiciones técnicas y operativas descritas en el manual del usuario. Esta garantía no abarca componentes sujetos a desgaste natural, como escobillas de carbón, discos de corte, brocas, aceites y otros consumibles, a menos que estén expresamente incluidos en la garantía del fabricante.

1. La garantía abarca los defectos de fabricación y aquellos que surjan de causas intrínsecas al producto, evidenciados dentro del período:

- 24 meses – en caso de adquisición por parte de un consumidor (persona física que no ejerce actividad empresarial),
- 12 meses – en caso de adquisición por parte de una empresa o empresario (factura con IVA).

El período de garantía comienza a partir de la fecha de adquisición del producto por el primer comprador.

2. La garantía será válida sujeta a la presentación de:

- a) recibo de compra (comprobante o factura),
- b) tarjeta de garantía, en caso de estar incluida,
- c) notificaciones a lo largo del período de garantía.

3. Las reclamaciones podrán ser presentadas:

- a) de manera directa en el Servicio Central de Garantía,
- b) mediante el punto de venta o la plataforma en la que se efectuó la compra (por ejemplo, tienda en línea, marketplace).

4. El producto en cuestión deberá ser entregado al centro de servicio junto con:

- a) una descripción exhaustiva de la falla,
- b) recibo de compra,
- c) Tarjeta de garantía (si se incluye).

5. El costo del envío del producto al centro de servicio será asumido por el cliente. En caso de que se rechace la garantía, el producto será devuelto a expensas del destinatario.

6. El tiempo de procesamiento de la solicitud es el siguiente:

- a) hasta 14 días hábiles a partir de la fecha en que el producto es entregado en el centro de servicio,
- b) Si es necesario importar componentes, este plazo podrá ser extendido, lo cual será comunicado al Cliente.

7. En caso de que se acepte la reclamación:

- a) El producto será reparado o sustituido por uno igual o equivalente con parámetros no inferiores.
- b) En caso de que la reparación o sustitución no sea viable, se podrá proporcionar un reembolso del precio de compra.

8. La garantía no incluye:

- a) daños derivados de un uso que contravenga las instrucciones, el uso previsto o las normas de seguridad,
- b) daños mecánicos, inundaciones, corrosión, sobrecargas, bloqueos, etc.,
- c) daños derivados del uso de piezas o accesorios no originales,
- d) intentos de reparar, desensamblar o modificar el dispositivo,
- e) piezas que se desgastan de manera natural durante el uso (por ejemplo, discos, brocas, cepillos),
- f) productos sin comprobante de compra o con un número de serie ilegible.

9. En el caso de una adquisición a través de un intermediario minorista (por ejemplo, tienda, mercado), todos los reembolsos se gestionarán conforme a la política del minorista correspondiente.

10. La garantía no excluye, limita ni suspende los derechos del consumidor que se derivan de las disposiciones legales, especialmente aquellas relacionadas con la garantía.

11. La resolución del Servicio Central de Garantía respecto al alcance y la validez de la reclamación de garantía es vinculante, sin embargo, no excluye los derechos del consumidor conforme a la normativa vigente.

BESTEN Servicio central de garantía
Droga Owidzka 1i, 83-200 Starogard Gdański
e-mail: wsparcie@besten.tools

DECLARACIÓN DE CONFORMIDAD UE/CE

Los dos últimos dígitos del año se indicarán como CE - 25. Número de documento: 40/BE/2025

Productor:

4MW Sp. z o.o.
 Calle Droga Owidzka 1i,
 83-200 Starogard Gdański

declara que la propiedad

Nombre: Cortacésped sin cable,
modelo: BE0002869; BE0002870

Cumple con los requisitos de las normas y estándares armonizados siguientes:

EN 62841-1:2015 EN 62841-4-2:2020 ; EN 55014-1:2021 EN 55014-2:2021 ; EN 60335-1:2012 EN 60335-2-29:2016 ; EN 62133-2:2017

y satisface los requisitos fundamentales de las siguientes directivas:

2006/42/CE; 2014/30/UE; 2011/65/UE

Persona autorizada para elaborar y mantener la documentación técnica:

Marcin Mierzwicki.

Esta declaración de conformidad sirve como fundamento para el marcado CE del producto.

Esta declaración se aplica exclusivamente a la máquina en el estado en que fue vendida y no incluye los componentes añadidos por el usuario final ni las operaciones posteriores realizadas por este.

Lugar y fecha de emisión:

Starogard Gdanski, 30.10.2025

1. MANUAL DE INSTRUCȚIUNI

Acest manual are scopul de a facilita familiarizarea cu dispozitivul și aplicațiile sale potențiale. Include instrucțiuni esențiale pentru utilizarea sigură, corectă și eficientă a dispozitivului, contribuind la prevenirea pericolelor, reducerea necesității de reparații și defecțiuni, precum și la îmbunătățirea fiabilității și duratei de viață a acestuia. Manualul trebuie păstrat în apropierea locului de utilizare al dispozitivului.



ATENȚIE!

Înainte de a utiliza dispozitivul, asigurați-vă că sunteți bine familiarizat cu toate componentele sale. Exersați utilizarea acestuia și solicitați ajutorul unui utilizator experimentat sau al unui specialist pentru a vă explica funcțiile, modul de operare și tehnicile de utilizare. Verificați că aveți capacitatea de a opri imediat dispozitivul în caz de urgență. Utilizarea necorespunzătoare poate provoca vătămări corporale grave.



ATENȚIE!

Nu folosiți uneltele într-un mod necorespunzător destinației lor.

2. DESCRIEREA SIMBOLURILOR



ATENȚIE!



Vă rugăm să citiți cu atenție indicațiile și să respectați instrucțiunile incluse în acestea.



Este recomandat să purtați mănuși de protecție.



Este recomandat să utilizați protecție auditivă.



Este recomandat să utilizați o cască de protecție.



Este recomandat să utilizați ochelari de protecție.



Este recomandat să utilizați o mască de protecție împotriva prafului.



Dispozitivul nu este destinat utilizării de către copii.

3. SECURITATE



- Nu permiteți persoanelor din jur și copiilor să se apropie de individul care utilizează unealta. Distragerile pot conduce la pierderea controlului.
- Locul de muncă trebuie să fie curat și bine iluminat; spațiile de lucru umbrite sau întunecate cresc semnificativ riscul de accidentare.
- Nu activați dispozitivul în apropierea lichidelor inflamabile, a gazelor sau în medii cu praf.
- Înainte de a activa uneltele, asigurați-vă că toate instrumentele de reglare și cheile au fost îndepărtate pentru a preveni accidentările în cazul în care acestea se prind în componentele mobile.

- Înainte de a instala bateria, verificați că butonul de pornire se află în poziția oprită pentru a preveni activarea accidentală.
- Instrumentul nu trebuie folosit în condiții de ploaie sau în apropierea apei, deoarece acest lucru poate duce la scurtcircuit și electrocutare.
- Rămâneți vigilent, concentrați-vă asupra activităților desfășurate și manifestați bun simț în utilizarea unealtelor electrice. Evitați utilizarea unealtelor electrice în stări de oboseală sau sub influența substanțelor interzise, alcoolului sau medicamentelor.
- Îmbrăcați-vă adecvat pentru muncă – evitați hainele ample și bijuteriile, iar părul lung ar trebui să fie legat sau strâns, deoarece se poate încurca în componentele mobile.
- Purtați echipament individual de protecție, precum ochelari de protecție, mască de praf, încălțăminte antiderapantă, cască de protecție sau protecție auditivă, după cum este necesar. Ochelarii de soare sau ochelarii de soare obișnuiți nu asigură protecție adecvată pentru ochi.
- Evitați pozițiile nefirești în timpul utilizării dispozitivului – poziționați picioarele corespunzător și mențineți echilibrul corpului, ceea ce asigură un control superior al sculei electrice în situații de urgență.
- Nu expuneți uneltele electrice la ploaie sau la umiditate. Pătrunderea apei în carcasă va spori riscul de electrocutare.
- Evitați pozițiile inconfortabile în timpul utilizării uneltei. Asigurați-vă că stați stabil și în siguranță.

REGULI PENTRU UTILIZAREA ÎN SIGURANȚĂ A UNELTELOR FĂRĂ FIR

1. Utilizați întotdeauna încărcătorul furnizat de producător. Acesta este special conceput pentru bateria specifică și garantează o încărcare sigură. Folosirea altor încărcătoare poate deteriora bateria și poate crește riscul de incendiu.
2. Utilizați exclusiv bateriile specificate pentru această unealtă. Folosirea bateriilor necorespunzătoare poate provoca vătămări corporale sau incendii.
3. Când nu este utilizată, păstrați bateria departe de obiecte metalice, precum agrafe, chei, monede, cuie sau șuruburi, deoarece acestea pot scurtcircuita bornele bateriei. Un scurtcircuit poate provoca un incendiu sau arsuri.
4. Dacă există scurgeri de electrolit din baterie, evitați contactul cu substanța, deoarece aceasta poate provoca iritații sau arsuri. În cazul contactului, clătiți imediat zona afectată. Dacă electrolitul ajunge în contact cu ochii, solicitați imediat asistență medicală.
5. Nu dezamblați niciodată bateria sau celulele acesteia. Păstrați-o departe de lumina directă a soarelui, de temperaturi ridicate, apă, umiditate și foc. Contactul cu acești factori poate provoca un scurtcircuit sau o explozie.
6. Evitați utilizarea dispozitivului în condiții de ploaie sau în medii umede, deoarece acest lucru poate duce la scurtcircuit și electrocutare.

4. ELEMENTE DE CONSTRUCȚIE

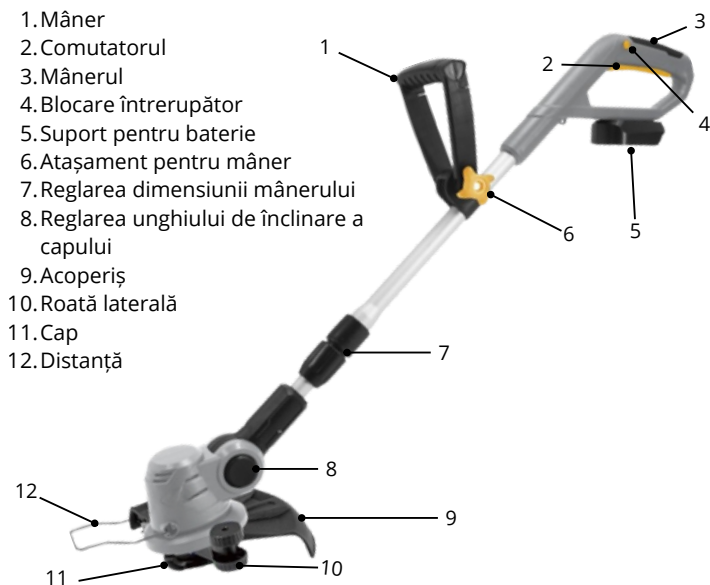

5. DATE TEHNICE

MODEL	BE0002870
Tensiunea acumulatorului	20V
Capacitatea acumulatorului	2,0 Ah
Viteza de rotație	8800 rpm
Diametrul de tăiere	240 mm/300 mm
Reglarea dimensiunii	NU
Reglarea poziției capului	7 articole
Reglarea manerului suplimentar	6 articole



6. UTILIZAREA APARATULUI

Această mașină de tuns iarba este destinată exclusiv tunderei gazonului, conform instrucțiunilor și măsurilor de siguranță incluse în acest manual. Utilizarea dispozitivului într-un mod diferit de cel specificat poate fi periculoasă și poate provoca deteriorarea echipamentului.



Nu se recomandă utilizarea unui trimmer pentru:

- îndepărtarea țesutului muscular
- îndepărtarea plantelor necontrolate

RECOMANDĂRI GENERALE

1. Nu supraîncărcați dispozitivul; utilizați-l conform specificațiilor acestuia și informațiilor din manualul de utilizare.
2. Înainte de a schimba capul, firul sau lama, opriți dispozitivul și deconectați bateria pentru a evita activarea accidentală.
3. Dacă o parte a dispozitivului este avariata sau nu funcționează corespunzător, opriți utilizarea și contactați un specialist pentru service sau reparații.
4. Utilizați întotdeauna dispozitivul conform destinației sale, așa cum este indicat în instrucțiuni.

INSTALAREA UNUI MÂNER ADIȚIONAL

1. Așezați mânerul pe ax și fixați-l utilizând șurubul și butonul.
2. Pentru a ajusta mânerul, slăbiți șurubul și deplasați mânerul în poziția dorită, apoi strângeți șurubul.

REGLAREA TUBULUI TELESCOPIC.

1. Trimmerul dispune de un tub telescopic ce poate fi extins pentru a ajusta dispozitivul la înălțimea utilizatorului.
2. Slăbiți butonul situat în fața mânerului auxiliar.
3. Trageți tubul la lungimea dorită și apăsați butonul pentru a-l fixa în poziție.

MODIFICAREA POZIȚIEI TUBULUI TELESCOPIC

1. Țeava poate fi rotită cu 180 de grade în ambele direcții, facilitând, de exemplu, tăierea precisă a marginilor gazonului.
2. Apăsați butonul situat lângă butonul tubului telescopic, rotiți tubul în poziția dorită, apoi eliberați butonul.

REGLAREA POZIȚIEI CAPULUI

1. Capul poate fi reglat, oferind o libertate de lucru sporită.
2. Apăsați butonul de pe vârf, mișcați-l în sus sau în jos, apoi eliberați butonul pentru a fixa poziția.

ÎNLOCUIREA COMPONENTULUI DE TĂIERE

1. Această mașină de tuns iarba poate fi utilizată atât cu lame din nailon, cât și cu lame din fir. Deconectați întotdeauna bateria înainte de a schimba elementul de tăiere.
2. Înlocuirea lamelor: Introduceți știftul în orificiul lamei și trageți pentru a asigura blocarea.
3. Înlocuirea firului de tuns iarba: Montați capul de tuns iarba și ajustați firul de tuns iarba la lungimea adecvată.
4. Suport de limitare
5. Mânerul previne contactul accidental între fir sau lamă și obiecte dure. Poate fi pliat în față, în raport cu capul, sau în sus atunci când nu este utilizat.

UTILIZAREA APARATULUI

1. Verificați dacă echipamentul funcționează corect și dacă bateria este complet încărcată.
2. Instalați elementul de tăiere adecvat (fir sau lamă din nailon).
3. Reglați tubul telescopic la lungimea adecvată.
4. Asigurați-vă că întrerupătorul se află în poziția oprită, apoi conectați bateria.
5. Porniți dispozitivul prin apăsarea butonului de alimentare. De asemenea, aveți posibilitatea de a bloca butonul de alimentare pentru funcționare continuă utilizând butonul dedicat.
6. Nu lăsați niciodată o mașină de tuns iarba pornită pe jos.

FINALIZAREA PROIECTULUI

1. Opriți dispozitivul prin eliberarea întrerupătorului de alimentare.
2. Inspectați cu atenție aparatul și accesoriile acestuia. Dacă se observă vreo deteriorare, reparați aparatul și înlocuiți componentele afectate.

7. ÎNCĂRCAREA BATERIEI B-PRO

- Bateria este livrată preîncărcată, însă trebuie să fie încărcată complet înainte de prima utilizare.
- Conectați încărcătorul la o priză de perete și introduceți bateria în încărcător. Dacă totul funcționează corect, indicatorul roșu se va aprinde. Acesta se va stinge atunci când bateria este complet încărcată, iar apoi se va activa indicatorul verde.
- Încărcarea integrală a bateriei necesită aproximativ o oră. Bateria poate fi îndepărtată din încărcător doar atunci când se activează ledul verde, semnificând că este complet încărcată.
- Nu încărcați o baterie supraîncălzită, deoarece aceasta este o caracteristică a bateriilor litiu-ion; încărcarea unei baterii calde îi va reduce durata de viață. Lăsați bateria să se răcească înainte de a o încărca, ceea ce poate dura câteva minute după utilizarea intensă.



ATENȚIE!

Dacă indicatorul luminos de încărcare nu se activează, verificați dacă încărcătorul este conectat corect la priza electrică și este pornit, și asigurați-vă că bateria este inserată corect în încărcător.

ÎNCĂRCARE PRELIMINARĂ

Bateria trebuie încărcată complet, după care uneltele trebuie utilizate până la epuizarea energiei. Acest proces trebuie repetat de aproximativ patru ori pentru a asigura că bateria atinge performanța maximă (inițializare corectă).



ATENȚIE!

Atât încărcătorul, cât și bateria pot deveni calde în timpul procesului de încărcare. Aceasta este o situație normală și nu ar trebui să fie percepută ca o problemă.

Dacă este posibil, încărcarea ar trebui să se realizeze la temperatura camerei.

Nu acoperiți încărcătorul în timpul procesului de încărcare și evitați să încărcați bateria în lumina directă a soarelui sau în apropierea surselor de căldură pentru a preveni supraîncălzirea.

BATERIE

Timpul de funcționare cu o încărcare completă variază în funcție de tipul de activitate desfășurată. Bateria acestei unelte este proiectată pentru a asigura o durată de viață optimă, fără inconveniente. Totuși, ca orice baterie, aceasta se degradează în timp. Pentru a maximiza longevitatea bateriei, se recomandă păstrarea acesteia într-un mediu răcoros și complet încărcată. Evitați depozitarea bateriei complet descărcate - încărcați-o imediat după utilizare. Toate bateriile pierd treptat energie, iar cu cât temperatura ambientului este mai ridicată, cu atât descărcarea se produce mai rapid. Dacă unealta nu este utilizată pe o perioadă extinsă, bateria ar trebui reîncărcată la fiecare una până la două luni pentru a-i prelungi durata de viață.

ÎNCĂRCĂTORUL

Încărcătorul trebuie utilizat exclusiv pentru a încărca bateria pentru care a fost conceput. Încărcarea bateriilor convenționale este strict interzisă. Dacă cablurile încărcătorului sunt deteriorate, acestea trebuie înlocuite fără întârziere. Încărcătorul nu trebuie să intre în contact cu apa și nu trebuie dezasamblat. Acesta trebuie utilizat doar în interior.

RECOMANDĂRI PENTRU ÎNCĂRCARE ȘI BATERII SUPLIMENTARE

- În niciun caz nu demontați sau depozitați bateria la temperaturi ce depășesc 40°C. Încărcarea trebuie realizată la o temperatură cuprinsă între 4 și 40°C, utilizând un încărcător corespunzător tipului de baterie.
- Bateria uzată trebuie eliminată conform instrucțiunilor din secțiunea „Protejarea mediului”.
- Nu scurtcircuitați bornele bateriei, deoarece un curent electric excesiv poate duce la supraîncălzire, deteriorarea carcasei sau la un incendiu. Evitați încălzirea bateriei - depășirea temperaturii de 100°C poate compromite etanșările interne, separatoarele și componentele polimerice, generând scurgeri de electrolit, provocând un scurtcircuit intern și crescând temperatura, ceea ce poate duce la deteriorarea carcasei. De asemenea, nu aruncați bateria în foc, deoarece acest lucru poate cauza o explozie sau arsuri.
- Dacă există scurgeri de electrolit din baterie, curățați cu atenție lichidul scurs cu o lavetă, evitând contactul cu pielea. În cazul în care electrolitul ajunge în contact cu pielea sau ochii, clătiți imediat zona afectată cu multă apă și apoi neutralizați-o cu un acid ușor, precum suc de lămâie sau oțet. În situația contactului cu ochii, clătiți cu apă curată timp de cel puțin 10 minute și apoi consultați un medic.
- Se recomandă evitarea contactului între polii diferitelor baterii și nu aruncarea bateriei la gunoi din cauza riscului de incendiu.
- Bateriile noi sau cele stocate pentru perioade îndelungate își vor atinge performanța optimă după mai multe cicluri de încărcare și descărcare. În aceste situații, se recomandă încărcarea bateriilor la o zecime din capacitatea lor, conform perioadei specificate în manualul de utilizare (între 5 și 16 ore, în funcție de tipul bateriei). Înainte de încărcare, bateria trebuie să ajungă la temperatura camerei. Încărcarea la temperaturi sub 15°C sau peste 30°C poate diminua capacitatea bateriei. Stabilizarea de la 0°C la 15°C la temperatura camerei durează aproximativ 2 ore, iar temperatura trebuie să se uniformizeze atât la suprafață, cât și în interiorul bateriei. Încărcarea la temperaturi sub 0°C sau peste 40°C crește riscul de autodescărcare. Pentru dispozitivele destinate utilizării în exterior, temperaturile sub 0°C sau peste 40°C pot conduce la o funcționalitate diminuată, ceea ce poate provoca descărcarea rapidă a bateriei.
- Funcționare: Evitați descărcarea completă a bateriei, deoarece acest lucru poate provoca deteriorarea acesteia. În cazul pachetelor de baterii cu mai multe celule, asigurați-vă că tensiunea nu scade sub valorile minime pentru celulele individuale (NiMH 1V, Li-Pol 3V, Li-Ion 3V, SLA 1.75V). Nerespectarea acestor limite poate conduce la deteriorarea bateriei sau la o scădere a capacității. De exemplu, pentru o baterie NiMH de 12V (compusă din 10 celule), dacă tensiunea scade la 1V per celulă, tensiunea totală va fi de 10V. Deși bateria poate fi utilizată în continuare la această tensiune, există riscul de deteriorare și o reducere semnificativă a duratei de viață.
- Durata de viață efectivă a unei baterii este influențată semnificativ de condițiile de operare (temperatura ambientală, curentul de încărcare și descărcare etc.). Bateriile standard, utilizate în condiții optime, ar trebui să reziste până la 500 de cicluri pentru NiMH, până la 500 de cicluri pentru SLA și între 250 și 350 de cicluri pentru Li-Po și Li-Ion. Sfârșitul duratei de viață este definit printr-o scădere de 30-40% a capacității comparativ cu o baterie nouă. Acesta reprezintă un proces natural de îmbătrânire și nu este considerat un defect.
- Autodescărcarea reprezintă procesul prin care o baterie își pierde încărcătura în timpul depozitării, conducând la o scădere a tensiunii furnizate sarcinii. Rata de autodescărcare este influențată de temperatura ambiantă - cu cât temperatura este mai ridicată, cu atât descărcarea se produce mai rapid.

- Depozitare: Bateriile trebuie păstrate încărcate, reîncărcându-se periodic în funcție de tipul de celulă (de exemplu, la fiecare 3 luni). Se recomandă stocarea bateriilor la temperatura camerei, într-un loc uscat.
- Sfârșitul duratei de viață: Depinde de modul în care îngrijiți bateria. Nerespectarea acestor recomandări va conduce la o performanță diminuată și la necesitatea înlocuirii bateriei. Utilizarea și încărcarea adecvată vor asigura o durată extinsă de viață și performanțe optime ale bateriei.
- Avertismente referitoare la suprasarcină: Această unealtă nu este destinată găuririi în materiale extrem de dure, precum betonul sau oțelul structural. Suprasarcina aplicată (de exemplu, forțarea) poate provoca supraîncălzirea motorului, deteriorarea angrenajului sau degradarea permanentă a performanței bateriei.

8. DEPOZITARE ȘI ÎNTREȚINERE



1. După ce ați finalizat utilizarea uneltei, asigurați-vă că aceasta este oprită și deconectată de la sursa de alimentare.
2. Așezați uneltele într-o încăpere uscată și bine ventilată, protejată de umiditate, surse de căldură și lumina directă a soarelui.
3. Depozitați întotdeauna uneltele în poziție verticală sau orizontală, protejate de cădere sau răsturnare.
4. Dacă depozitați uneltele într-un dulap sau o cutie, asigurați-vă că acest loc este accesibil exclusiv persoanelor autorizate.
5. Nu depozitați uneltele într-un loc unde pot fi expuse la deteriorări mecanice sau vibrații.
6. După fiecare utilizare, curățați uneltele de praf și murdărie cu ajutorul unei perii moi sau al aerului comprimat. Evitați utilizarea agenților de curățare abrazivi sau agresivi.
7. Ungeți mecanismele în mod regulat, conform indicațiilor. Utilizați lubrifianți corespunzători pentru a asigura o durată de viață extinsă a sculei.
8. Verificați condiția sculei de lucru și a portsculelor. Dacă acestea sunt uzate sau deteriorate, înlocuiți-le cu unele noi care respectă cerințele producătorului.
9. Apelați la un centru de service autorizat pentru a efectua revizia uneltei la intervale de câteva luni, în special dacă o utilizați intens sau în condiții dificile.

9. PROTECȚIA MEDIULUI

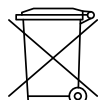

Este inacceptabil să aruncați echipamentele electrice la gunoi. Conform Directivei europene 2012/19/UE referitoare la deșeurile de echipamente electrice și electronice, precum și a transpunerii acesteia în legislația națională, uneltele electrice și electronice trebuie colectate separat și predate la punctele de colectare pentru reciclare.

10. CONDIȚII DE GARANȚIE

Garantăm funcționarea adecvată a produsului dumneavoastră BESTEN, conform specificațiilor tehnice și condițiilor de utilizare prezentate în manualul de utilizare. Această garanție nu include componentele supuse uzurii normale, precum periile de cărbune, discurile de tăiere, burghiile, uleiurile și alte consumabile, cu excepția cazului în care acestea sunt explicit incluse în garanția oferită de producător.

1. Garanția acoperă defectele de material și cele cauzate de factori intrinseci produsului, identificate în perioada:

- 24 de luni – în cazul achiziției efectuate de un consumator (o persoană fizică care nu desfășoară activitate comercială),
- 12 luni – în cazul achiziției efectuate de o companie sau antreprenor (factură cu TVA).

Perioada de garanție se determină de la data la care produsul a fost achiziționat de către primul cumpărător.

2. Garanția este valabilă cu condiția prezentării următoarelor:

- a) dovada achiziției (chitanță sau factură),
- b) certificat de garanție – dacă este inclus,
- c) notificări în intervalul de garanție.

3. Reclamațiile pot fi formulate:

- a) adresat Serviciului Central de Garanție,
- b) prin intermediul punctului de vânzare sau al platformei utilizate pentru efectuarea achiziției (de exemplu, magazin online, piață online).

4. Produsul reclamat trebuie să fie livrat la centrul de service împreună cu:

- a) o descriere detaliată a defectului,
- b) dovada cumpărării,
- c) certificat de garanție (dacă este inclus).

5. Cheltuielile de livrare a produsului la centrul de service sunt responsabilitatea clientului. În cazul în care reclamația în garanție este respinsă, produsul va fi returnat pe costul destinatarului.

6. Durata de procesare a cererii este:

- a) până la 14 zile lucrătoare de la data livrării produsului către centrul de service,

b) în cazul în care este necesară importarea pieselor – acest termen poate fi extins, iar Clientul va fi notificat în legătură cu acest aspect.

7. În cazul în care plângerea este acceptată:

- a) Produsul va fi reparat sau înlocuit cu același model sau cu unul echivalent, fără specificații inferioare.
- b) Dacă repararea sau înlocuirea nu este posibilă, se poate oferi o restituire a prețului de achiziție.

8. Garanția nu include:

- a) daune cauzate de utilizarea contrară instrucțiunilor, utilizării necorespunzătoare sau regulilor de siguranță,
- b) daune mecanice, inundații, coroziune, supraîncărcare, blocaje etc.,
- c) daune cauzate de utilizarea de piese sau accesorii neoriginale,
- d) încercări de reparare, dezasamblare sau modificare a dispozitivului,
- e) componente care se uzează natural în timpul utilizării (de exemplu, discuri, burghie, perii),
- f) produse fără dovadă de achiziție sau cu un număr de serie ilizibil.

9. În cazul unei achiziții efectuate prin intermediul unui intermediar de vânzare cu amănuntul (de exemplu, magazin sau platformă online), toate rambursările vor fi procesate conform politicii comerciantului respectiv.

10. Garanția nu exclude, nu limitează și nu suspendă drepturile consumatorului care derivă din dispozițiile legale, în special cele referitoare la garanție.

11. Decizia Serviciului Central de Garanție referitoare la domeniul de aplicare și validitatea cererii de garanție este obligatorie, însă nu exclude drepturile consumatorului conform reglementărilor aplicabile.

Serviciul central de garanție BESTEN
ul. Droga Owidzka 1i, 83-200 Starogard Gdański
e-mail: wsparcie@besten.tools

DECLARAȚIE DE CONFORMITATE UE/CE

Ultimele două cifre ale anului vor fi reprezentate ca CE - 25. Numărul documentului: 40/BE/2025

Producător:

4MW Sp. z o.o.
Strada Droga Owidzka nr. 1i,
83-200 Starogard Gdański

declară că bunul

Nume: Mașină de tuns iarba fără fir,
model: BE0002869; BE0002870

îndeplinește cerințele normelor și standardelor armonizate următoare:
EN 62841-1:2015 EN 62841-4-2:2020 ; EN 55014-1:2021 EN 55014-2:2021 ; EN 60335-1:2012 EN 60335-2-29:2016 ; EN 62133-2:2017

și respectă cerințele fundamentale ale următoarelor directive:

2006/42/CE ; 2014/30/UE ; 2011/65/UE

Persoana împuternicită să elaboreze și să mențină documentația tehnică:

Marcin Mierzwicki.

Această declarație de conformitate servește drept fundament pentru marcajul CE al produsului.

Această declarație se aplică exclusiv vehiculului în condiția în care a fost vândut și nu include componentele adăugate de utilizatorul final sau intervențiile ulterioare efectuate de acesta.

Locația și data emiterii:

Starogard Gdański, 30.10.2025



1. HASZNÁLATI ÚTMUTATÓ

Ez a kézikönyv a készülék és annak lehetséges alkalmazásainak megismerését segíti elő. Fontos utasításokat tartalmaz a készülék biztonságos, helyes és gazdaságos üzemeltetéséhez, hozzájárulva a veszélyek elkerüléséhez, a javítások és meghibásodások számának csökkentéséhez, valamint a készülék megbízhatóságának és élettartamának növeléséhez. Ezt a kézikönyvet a készülék üzemeltetési helyén kell tárolni.



FIGYELEM!

A készülék használata előtt alaposan ismerkedjen meg minden egyes alkatrészével. Gyakorolja a készülék kezelését, és kérje meg egy tapasztalt felhasználót vagy szakembert, hogy ismertesse a funkcióit, működését és a kezelési technikákat. Győződjön meg arról, hogy vészhelyzet esetén azonnal képes legyen kikapcsolni a készüléket. A nem megfelelő használat súlyos sérüléseket okozhat.



FIGYELEM!

Ne használja a szerszámot annak rendeltetésétől eltérően.

2. A SZIMBÓLUMOK JELLEMZÉSE



FIGYELEM!



Kérjük, alaposan olvassa el az utasításokat, és tartsa be az abban szereplő irányelveket.



Ajánlott védőkesztyűt viselni.



Célszerű hallásvédőt alkalmazni.



Célszerű védősisakot hordani.



Ajánlott védőszemüveget hordani.



Célszerű porvédő maszk viselése.



A készülék nem gyermekeknek készült.

3. BIZTONSÁG



- Tartsa távol a nézőket és a gyermekeket a szerszámot használó személytől. Figyelmük elterelése a kontroll elvesztéséhez vezethet.
- A munkahelynek rendezettnek és megfelelően megvilágítottnak kell lennie, mivel az árnyékos vagy sötét környezet jelentősen fokozza a sérülés kockázatát.
- Ne üzemeltesse a készüléket gyúlékony folyadékok, gázok közelében, vagy poros környezetben.
- A szerszám működtetése előtt győződjön meg arról, hogy minden beállító szerszámot és villáskulcsot eltávolított, hogy elkerülje a személyi sérüléseket, amennyiben azok a mozgó alkatrészekbe akadnak.

- Az akkumulátor behelyezése előtt ellenőrizze, hogy a bekapcsológomb kikapcsolt állapotban van, ezzel elkerülve a véletlen bekapcsolást.
- A szerszám használata tilos esőben vagy víz közelében, mivel ez rövidzárlatot és áramütést okozhat.
- Maradjon éber, összpontosítson arra, amit végez, és alkalmazza a józan esztét elektromos szerszámok használata során. Ne használjon elektromos szerszámot, ha fáradt, vagy kábítószert, alkohol vagy gyógyszer hatása alatt áll.
- Öltözzön fel a munkához illően – kerülje a laza ruházatot és ékszereket, valamint kösse össze vagy tegye el a hosszú haját, mivel az beakadhat a mozgó alkatrészekbe.
- Viseljen személyi védőfelszerelést, például védőszemüveget, porvédő maszkot, csúszásgátló lábbelit, védősisakot vagy hallásvédőt, szükség szerint. A hagyományos szemüveg vagy napszemüveg nem biztosít megfelelő szemvédelmet.
- Kerülje a természetellenes testtartásokat a készülékkel végzett munka során – terpesztesse szét megfelelően a lábait, és tartsa meg teste egyensúlyát, ami vészhelyzetben lehetővé teszi az elektromos szerszám jobb irányítását.
- Ne tegye ki az elektromos szerszámokat esőnek vagy nedvességnek. A házba jutó víz fokozza az áramütés kockázatát.
- Kerülje el a kényelmetlen testtartást a szerszám használata közben. Győződjön meg arról, hogy stabilan és biztonságosan áll.

AKKUS SZERSZÁMOKKAL TÖRTÉNŐ BIZTONSÁGOS MUNKAVÉGZÉS SZABÁLYAI

1. Mindig a gyártó által biztosított töltőt használja. Ez az adott akkumulátorhoz lett tervezve, és biztonságos töltést garantál. Más töltők alkalmazása károsíthatja az akkumulátort, valamint fokozhatja a tűzveszélyt.
2. Kizárólag ehhez a szerszámhoz előírt alkatrészeket alkalmazzon. Nem megfelelő alkatrészek használata sérülést vagy tüzet idézhet elő.
3. Használaton kívül tartsa távol az akkumulátort fémtárgyaktól, mint például gemkapocs, kulcs, érme, szög vagy csavar, mivel ezek rövidzárlatot idézhetnek elő az akkumulátor pólusai között. A rövidzárlat tűzhez vagy égési sérülésekhez vezethet.
4. Ha az akkumulátor elektrolitja szivárog, kerülje el a közvetlen érintkezést, mivel irritációt vagy égési sérüléseket okozhat. Szembe kerülés esetén azonnal öblítse le az érintett területet. Ha az elektrolit a szembe jut, azonnal keresse fel orvosát.
5. Soha ne bontsa le az akkumulátort vagy annak celláit. Tartsa távol közvetlen napfénytől, magas hőmérséklettől, víztől, nedvességtől és tűztől. E tényezők érintkezése rövidzárlatot vagy robbanást idézhet elő.
6. Kerülje a készülék használatát esőben vagy nedves környezetben, mivel ez rövidzárlatot és áramütést eredményezhet.

4. SZERKEZETI ELEMEK

1. Fogantyú
2. Kapcsoló
3. Fogantyú
4. Kapcsolózár
5. Akkumulátor tartó
6. Fogantyú rögzítése
7. A fogantyú hosszának módosítása
8. Fej dőlésszögének állítása
9. Borító
10. Oldalsó kerék
11. Fejlesztés
12. Távolság

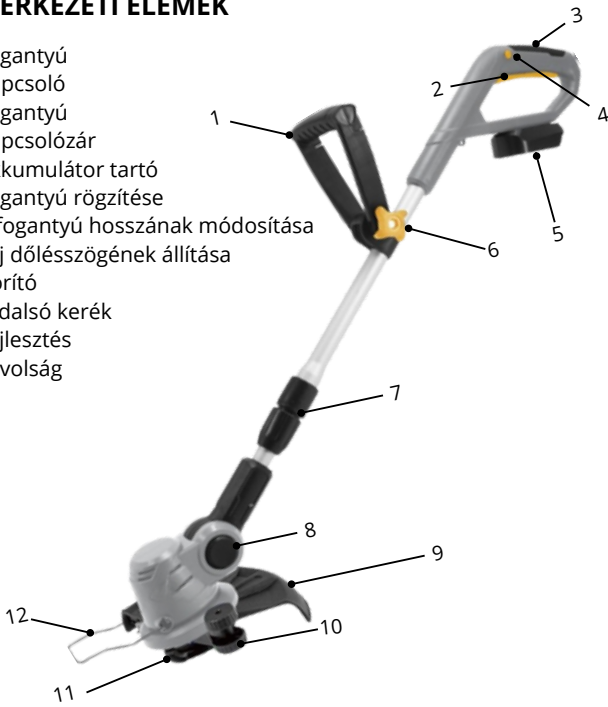

5. MŰSZAKI JELLEMZŐK

MODELL	BE0002870
Akkumulátor feszültsége	20V
Akkumulátor kapacitása	2,0 Ah
Forgási sebesség	8800 fordulat/perc
Vágási átmérő	240 mm/300 mm
Hosszú szállítás	NEM
Fejbeállítás	7 tétel
A kiegészítő fogantyú beállítása.	6 tétel

6. A KÉSZÜLÉK HASZNÁLATA



Ez a fűkasza kizárólag gyepfelületek nyírására készült, a jelen kézikönyvben található irányelvek és biztonsági óvintézkedések betartásával. A készülék rendeltetésétől eltérő használata veszélyes lehet, és a berendezés károsodásához vezethet.



Nem javasolt trimmert alkalmazni az alábbi esetekben:

- moha eltávolítása
- gyomok levágásával

ÁLTALÁNOS TANÁCSOK

1. Ne terhelje túl a készüléket, használja a paramétereinek és a felhasználói kézikönyvben található utasításoknak megfelelően.
2. A fej, a damil vagy a penge cseréje előtt kapcsolja ki a készüléket, és húzza ki az akkumulátort a véletlen indítás elkerülése érdekében.
3. Ha a készülék bármely része sérült vagy nem működik megfelelően, azonnal hagyja abba a használatát, és bízza szakemberre a készülék szervizelését vagy javítását.
4. A készüléket mindig a rendeltetésének megfelelően, az utasításokban foglaltak szerint használja.

TOVÁBBI FOGANTYÚK TELEPÍTÉSE

1. Helyezze a fogantyút a tengelyre, majd rögzítse a csavart és a gombot.
2. A fogantyú beállításához lazítsa meg a csavart, helyezze a fogantyút a kívánt pozícióba, majd húzza meg a csavart.

A TELESZKÓPOS CSŐ KALIBRÁLÁSA

1. A trimmer teleszkópos csővel rendelkezik, amely kihúzható, lehetővé téve, hogy a készülék a felhasználó magasságához igazodjon.
2. Lazítsa meg a kiegészítő fogantyú elején elhelyezkedő gombot.
3. Húzza ki a csövet a kívánt hosszúságra, majd húzza meg a gombot a rögzítés érdekében.

A TELESZKÓPOS CSŐ POZÍCIÓJÁNAK MÓDOSÍTÁSA

1. A cső mindkét irányban 180 fokban elforgatható, lehetővé téve a gepszegélyek precíz nyírását.
2. Nyomja meg a teleszkópos cső melletti gombot, forgassa el a csövet a kívánt pozícióba, majd engedje el a gombot.

FEJBEÁLLÍTÁS

1. A fej állítható, ami nagyobb munkavégzési szabadságot biztosít.
2. Nyomja meg a fejen elhelyezkedő gombot, mozgassa felfelé vagy lefelé, majd engedje el a gombot a pozíció rögzítéséhez.

A VÁGÓELEM LECSERÉLÉSE

1. Ez a szegélynyíró nejlón- vagy damilos vágószerkezettel is alkalmazható. A vágóegység cseréje előtt mindig távolítsa el az akkumulátort.
2. A pengék cseréje: Helyezze be a csapszeget a penge furatába, majd húzza meg a rögzítést.
3. A damil cseréje: Szerelje fel a damilfejet, és állítsa be a damilt a megfelelő hosszúságra.
4. Határoló tartó
5. A nyél megakadályozza a damil vagy a penge véletlen érintkezését szilárd tárgyakkal. Használaton kívül a fej előre hajtható vagy felhajtható.

A KÉSZÜLÉK IGÉNYBEVÉTELE

1. Ellenőrizze a készülék működését és az akkumulátor töltöttségi szintjét.
2. Szerelje fel a megfelelő vágóeszközt (damil vagy nejlónpengét).
3. Állítsa be a teleszkópos csövet a kívánt hosszúságra.
4. Győződjön meg arról, hogy a kapcsoló kikapcsolt állapotban van, majd csatlakoztassa az akkumulátort.
5. Kapcsolja be a készüléket a bekapcsológomb megnyomásával. A bekapcsológombot a dedikált gombbal is zárhatja a folyamatos működés érdekében.
6. Soha ne helyezze le a bekapcsolt állapotú szegélynyíró.

A MUNKA LEZÁRÁSA

1. Kapcsolja ki a készüléket a bekapcsológomb felengedésével.
2. Gondosan ellenőrizze a készüléket és a tartozékokat. Amennyiben bármilyen sérülést észlel, javíttassa meg a készüléket, és cserélje ki a sérült alkatrészeket.

7. A B-PRO AKKUMULÁTOR TÖLTÉSI FOLYAMATA

- Az akkumulátor előre feltöltve kerül forgalomba, de az első használat előtt teljesen fel kell tölteni.
- Csatlakoztasd a töltőt egy fali aljzathoz, és helyezd az akkumulátort a töltőbe. Ha minden rendben működik, a piros lámpa világítani kezd. A lámpa kialszik, amikor az akkumulátor teljesen feltöltődött, majd a zöld lámpa világítani fog.
- Az akkumulátor teljes feltöltése körülbelül egy órát igényel. Az akkumulátort csak akkor szabad eltávolítani a töltőről, ha a zöld jelzőfény világítani kezd, jelezve, hogy az akkumulátor teljesen fel van töltve.
- Ne töltsé forró akkumulátorát, mivel ez a lítium-ion akkumulátorok sajátossága; a forró akkumulátor töltése csökkenti az élettartamát. Töltés előtt hagyja lehűlni az akkumulátort, ami intenzív használat után több percig is eltarthat.



FIGYELEM!

Ha a töltésjelző lámpa nem világít, ellenőrizze, hogy a töltő megfelelően csatlakozik-e a konnektorhoz és be van-e kapcsolva, továbbá győződjön meg arról, hogy az akkumulátor helyesen van-e behelyezve a töltőbe.

KEZDETI TERHELÉS

Az akkumulátort teljesen fel kell tölteni, majd a szerszámot addig kell használni, amíg le nem áll. Ezt a folyamatot körülbelül négyszer meg kell ismételni ahhoz, hogy az akkumulátor elérje maximális teljesítményét (megfelelő inicializálás).



FIGYELEM!

Töltés során mind a töltő, mind az akkumulátor felmelegedhet. Ez egy normális jelenség, és nem kell problémának tekinteni.

Ha lehetséges, a töltést szobahőmérsékleten célszerű végezni.

Ne takarja le a töltőt töltés közben, és ne helyezze az akkumulátort közvetlen napfénybe vagy hőforrások közelébe a túlmelegedés elkerülése érdekében.

AKKUMULÁTOR

A teljes feltöltés utáni üzemidő a végzett munka típusától függ. A szerszám akkumulátora maximális, problémamentes élettartamot biztosít. Azonban, mint minden akkumulátor esetében, idővel romlik. Az akkumulátor élettartamának maximalizálása érdekében ajánlott hűvös, teljesen feltöltött helyen tárolni. Ne tároljon teljesen lemerült akkumulátort – a kisütés után azonnal töltsé fel. Minden akkumulátor fokozatosan veszít energiát, és minél magasabb a környezeti hőmérséklet, annál gyorsabban következik be ez a kisülés. Ha a szerszámot hosszabb ideig nem használja, az akkumulátort egy-két havonta újra kell tölteni az élettartamának meghosszabbítása érdekében.

TÖLTŐEGYSÉG

A töltőt kizárólag a tervezett akkumulátor töltésére szabad alkalmazni. Hagyományos akkumulátorok töltése szigorúan tilos. Amennyiben a töltőkábelek sérültek, azokat azonnal ki kell cserélni. A töltőt tilos vízzel érintkezésbe hozni, és szétszerelni sem szabad. Csak beltéri használatra alkalmas.

TOVÁBBI AKKUMULÁTOROK ÉS TÖLTÉSI AJÁNLÁSOK

- Az akkumulátort semmilyen körülmények között nem szabad szétszerelni, illetve 40°C feletti hőmérsékleten tárolni. A töltést 4 és 40°C közötti hőmérsékleten, az akkumulátor típusának megfelelő töltővel kell elvégezni.
- A használt akkumulátort a „Környezetvédelem” című szakaszban található irányelvek szerint kell ártalmatlanítani.
- Ne zárja rövidre az akkumulátor pólusait, mivel a nagy áram túlmelegedést, a burkolat megrepedését vagy tüzet idézhet elő. Ne melegítse az akkumulátort – a 100 °C feletti hőmérséklet károsíthatja a belső tömitéseket, elválasztókat és polimerekből készült alkatrészeket, elektrolit szivárgást, belső rövidzárlatot, valamint a hőmérséklet emelkedését okozhatja, ami a burkolat megrepedéséhez vezethet. Továbbá ne dobja tűzbe az akkumulátort, mivel ez robbanást vagy égési sérüléseket okozhat.
- Ha az akkumulátor elektrolitja szivárog, óvatosan törölje fel a kifolyt anyagot egy ruhával, elkerülve a bőrrel való érintkezést. Amennyiben az elektrolit bőrre vagy szembe kerül, azonnal öblítse le az érintett területet bő vízzel, majd semlegesítse enyhe savval, például citromlével vagy ecettel. Szembe kerülés esetén legalább 10 percig öblítse tiszta vízzel, majd keresse fel orvosát.
- Javasolt elkerülni a különböző elemek pólusainak érintkezését, és az elemet nem a hulladékba helyezni a tűzveszély elkerülése érdekében.
- Az új vagy hosszabb ideig tárolt akkumulátorok több töltési és kisütési ciklus után érik el maximális teljesítményüket. Ilyen esetekben ajánlott az akkumulátorokat a felhasználói kézikönyvben megadott ideig (5-16 óra, az akkumulátor típusától függően) a kapacitásuk tizedéig tölteni. Töltés előtt az akkumulátornak el kell érnie a szobahőmérsékletet. A 15°C alatti vagy 30°C feletti hőmérsékleten történő töltés csökkentheti az akkumulátor kapacitását. Körülbelül 2 óra szükséges ahhoz, hogy a 0°C-ról 15°C-ra szobahőmérsékletre stabilizálódjon, és a hőmérsékletnek mind az akkumulátor felületén, mind belsejében stabilizálódnia kell. A 0°C alatti vagy 40°C feletti hőmérsékleten történő töltés növeli az önkisülés kockázatát. Kültéri használatra szánt eszközök esetében a 0°C alatti vagy 40°C feletti hőmérséklet csökkent funkcionális eredményezhet, ami az akkumulátor gyors lemerüléséhez vezethet.
- Működés: Ne engedje, hogy az akkumulátor teljesen lemerüljön, mivel ez károsíthatja azt. Többcellás akkumulátorcsomagok esetén ügyeljen arra, hogy a feszültség ne csökkenjen az egyes cellák minimális értékei alá (NiMH 1V, Li-Pol 3V, Li-Ion 3V, SLA 1.75V). E küszöbértékek figyelmen kívül hagyása az akkumulátor károsodásához vagy kapacitásának csökkenéséhez vezethet. Például egy 12 V-os NiMH akkumulátor (10 cellából áll) esetében, ha a feszültség cellánként 1 V-ra csökken, a teljes feszültség 10 V-ra csökken. Bár az akkumulátor ezen a feszültségen továbbra is használható, a károsodás és az élettartam jelentős csökkenésének kockázata fennáll.
- Egy akkumulátor tényleges élettartama jelentősen függ a működési körülményektől, mint például a környezeti hőmérséklet, a töltési és kisütési áram. A szabványos akkumulátorok megfelelő körülmények között akár 500 ciklust is elérhetnek NiMH esetén, szintén 500 ciklust SLA akkumulátoroknál, míg a Li-Po és Li-ion akkumulátorok 250–350 ciklusra képesek. Az élettartam végét a kapacitás 30–40%-os csökkenése jelzi az új akkumulátorhoz viszonyítva. Ez a folyamat természetes öregedés, és nem tekinthető hibának.
- Az önkisülés az a folyamat, amely során az akkumulátor tárolás közben csökkenti a töltését, ami a terheléshez jutó feszültség csökkenéséhez vezet. Az önkisülés sebessége a környezeti hőmérséklettől függ: minél magasabb a hőmérséklet, annál gyorsabb a kisülés.

- Tárolás: Az akkumulátorokat feltöltött állapotban szükséges tárolni, a cellatípustól függően rendszeres időközönként (pl. háromhavonta) újratöltve. Az akkumulátorokat szobahőmérsékleten, száraz helyen javasolt tárolni.
- Élettartam vége: Az akkumulátor ápolásának módjától függ. Ezen ajánlások figyelmen kívül hagyása a teljesítmény csökkenéséhez és az akkumulátor cseréjének szükségességéhez vezethet. A megfelelő használat és töltés garantálja az akkumulátor hosszú élettartamát és optimális teljesítményét.
- Túlterhelési figyelmeztetések: Ez a szerszám nem alkalmas rendkívül kemény anyagok, mint például beton vagy szerkezeti acél fúrására. A tartós túlterhelés (pl. erőltetés) a motor túlmelegedéséhez, a hajtómű károsodásához vagy az akkumulátor teljesítményének tartós romlásához vezethet.

8. TÁROLÁS ÉS KARBANTARTÁS



1. Amikor befejezte a szerszámmal végzett munkát, győződjön meg arról, hogy a szerszám ki van kapcsolva, és le van választva az áramforrásról.
2. A szerszámot száraz, jól szellőző helyiségben tárolja, távol a nedvességtől, hőforrásoktól és a közvetlen napfénytől.
3. A szerszámot mindig függőleges vagy vízszintes helyzetben tárolja, hogy megvédje a leeséstől vagy felborulástól.
4. Ha a szerszámot szekrényben vagy dobozban tárolja, győződjön meg arról, hogy ez a hely kizárólag jogosult személyek számára hozzáférhető.
5. Ne tárolja a szerszámot olyan helyen, ahol mechanikai sérülés vagy rezgés érheti.
6. Minden használatot követően tisztítsa meg a szerszámot a portól és a szennyeződésektől puha kefével vagy sűrített levegővel. Kerülje az erős vagy súroló tisztítószer alkalmazását.
7. A mechanizmusokat rendszeresen kenje az utasításoknak megfelelően. Használjon megfelelő kenőanyagokat a szerszámok tartósságának biztosítása érdekében.
8. Ellenőrizze a munkaeszközök és a szerszámtartók állapotát. Ha elhasználtak vagy sérültek, cserélje ki őket a gyártó előírásainak megfelelő új eszközökre.
9. Néhány havonta érdemes a szerszámot egy hivatalos szervizközpontban karbantartani, különösen, ha intenzíven vagy nehéz körülmények között használja.

9. KÖRNYEZETVÉDELEM

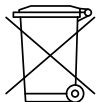

Az elektromos készülékek kidobása elfogadhatatlan. Az elektromos és elektronikus berendezések hulladékairól szóló 2012/19/EU európai irányelvnek, valamint annak nemzeti jogba való átültetésének megfelelően az elektromos és elektronikus szerszámokat külön kell gyűjteni és a hulladékgyűjtő pontokon kell leadni.

10. JÓTÁLLÁS FELTÉTELEI

Garantáljuk a BESTEN termék megfelelő működését a felhasználói kézikönyvben megfogalmazott műszaki és üzemeltetési feltételek betartása mellett. Ez a garancia nem terjed ki a természetes kopásnak kitett alkatrészekre, mint például a szénkefék, vágókorongok, fúrófejek, bitek, olajok és egyéb fogyóeszközök, kivéve, ha azokat kifejezetten a gyártó garanciája fedezi.

1. A jótállás az anyaghibákra és a termékben rejlő okokból származó hibákra vonatkozik, amelyek a következő időszakon belül jelentkeznek:

- 24 hónap – fogyasztó (vállalkozási tevékenységet nem folytató magánszemély) által végzett vásárlás esetén,
- 12 hónap – cég vagy vállalkozó által végzett vásárlás esetén (ÁFA-s számla).

A jótállási időszakot a termék első vásárlója által végzett vásárlás dátumától kezdődően számítják.

2. A jótállás a következő dokumentumok bemutatásával érvényes:

- a) a vásárlást igazoló okmány (nyugta vagy számla),
- b) jótállási igazolás – ha van ilyen,
- c) a jótállási időszak alatt benyújtott értesítések.

3. A panaszok benyújtásának módja a következő:

- a) közvetlenül a Központi Garancia Szolgálatnál,
- b) azon az értékesítési ponton vagy platformon keresztül, ahol a vásárlás végrehajtásra került (pl. online bolt, piactér).

4. A reklamált terméket a szervizközpontba kell eljuttatni az alábbiakkal együtt:

- a) a hiba alapos leírását,
- b) a vásárlást igazoló nyugta,
- c) jótállási igazolás (ha van).

5. A termék szervizközpontba történő szállításának költsége a vásárlót terheli. Ha a jótállási igényt elutasítják, a terméket a címzett költségén küldik vissza.

6. A jelentkezés feldolgozásának időtartama:

- a) a termék szervizközpontba történő kiszállításától számított legfeljebb 14 munkanapon belül,
- b) amennyiben alkatrészek importálására van szükség – ez a határidő meghosszabbítható, amelyről az Ügyfelet értesíteni kell.

7. Amennyiben a panaszt elfogadják:

- a) A terméket megjavítják, vagy ugyanolyan, illetve egyenértékű, de nem rosszabb paraméterekkel rendelkező modellre cserélik.
- b) Ha a javítás vagy csere nem lehetséges, a vételár visszatérítése javasolható.

8. A jótállás nem vonatkozik:

- a) az utasításoktól, a rendeltetésszerű használatától vagy a biztonsági előírásoktól eltérő használatból származó károk,
- b) mechanikai sérülések, elárasztás, korrózió, túlterhelés, berágódás stb.,
- c) nem eredeti alkatrészek vagy tartozékok alkalmazásából eredő károk,
- d) a készülék saját kezű javítására, szétszerelésére vagy módosítására tett kísérletek,
- e) használat közben természetes úton elkopó alkatrészek (pl. tárcsák, fúrók, kefék),
- f) vásárlást igazoló bizonylat nélküli vagy olvashatatlan sorozatszámokkal rendelkező termékek.

9. Kiskereskedelmi közvetítőn (pl. üzlet, piactér) keresztül történő vásárlás esetén minden visszatérítést az adott kiskereskedő irányelvei szerint kezelünk.

10. A jótállás nem zárja ki, nem korlátozza és nem függeszti fel a fogyasztónak a jogszabályi rendelkezésekből, különösen a jótállásra vonatkozó szabályokból eredő jogait.

11. A Központi Jótállási Szolgálat határozata a jótállási igény terjedelmét és érvényességét illetően kötelező érvényű, azonban nem fosztja meg a fogyasztót a vonatkozó jogszabályok szerinti jogaitól.

BESTEN Központi Garanciaszolgálat

ul. Droga Owidzka 1i, 83-200 Starogard Gdański

e-mail: wsparcie@besten.tools

EU/CE MEGFELELŐSÉGI NYILATKOZAT

Az év utolsó két számjegye CE-25-ként kerül megjelölésre.
Dokumentumszám: 40/BE/2025

Termelő:

4MW Kft.
Droga Owidzka utca 1i,
83-200 Starogard Gdański

kijelenti, hogy az ingatlan

Név: Akkumulátoros fűnyíró,
modell: BE0002869; BE0002870

megfelel a következő harmonizált normák és szabványok előírásainak:
EN 62841-1:2015 EN 62841-4-2:2020 ; EN 55014-1:2021 EN 55014-
2:2021 ; EN 60335-1:2012 EN 60335-2-29:2016 ; EN 62133-2:2017

és összhangban áll a következő irányelvek alapvető követelményeivel:
2006/42/EK; 2014/30/EU; 2011/65/EU

**A műszaki dokumentáció elkészítésére és karbantartására
felhatalmazott személy:**

Marcin Mierzwicki.

Ez a megfelelőségi nyilatkozat képezi a termék CE-jelölésének alapját.

Ez a nyilatkozat kizárólag az eladáskor meglévő állapotú gépre vonatkozik, és nem terjed ki a végfelhasználó által hozzáadott alkatrészekre vagy a végfelhasználó által végzett későbbi beavatkozásokra.

Kiállítás helyszíne és időpontja:

Starogard Gdański, 30.10.2025



1. NÁVOD K POUŽITÍ

Tato příručka má za cíl usnadnit seznámení se zařízením a jeho potenciálními aplikacemi. Obsahuje klíčové pokyny pro bezpečný, správný a ekonomický provoz zařízení, které pomáhají předcházet rizikům, minimalizovat opravy a poruchy a zvyšovat spolehlivost a životnost zařízení. Tato příručka by měla být uchovávána na místě použití zařízení.



POZOR!

Před použitím zařízení se důkladně seznámte se všemi jeho komponenty. Procvičte si obsluhu zařízení a nechte si od zkušeného uživatele nebo odborníka objasnit jeho funkce, ovládání a techniky manipulace. Ujistěte se, že v případě nouze můžete zařízení okamžitě vypnout. Nesprávné používání může vést k vážným zraněním.



POZOR!

Nepoužívejte nástroj způsobem, který není v souladu s jeho určením.

2. POPIS SYMBOLŮ



POZOR!



Pečlivě si prosím prostudujte pokyny a řiďte se v nich uvedenými instrukcemi.



Je doporučeno nosit ochranné rukavice.



Je doporučeno používat ochranu sluchu.



Je doporučeno nosit ochrannou helmu.



Je doporučeno nosit ochranné brýle.



Doporučuje se nosit protiprachovou masku.



Zařízení není určeno pro děti.

3. BEZPEČNOST



- Udržujte kolemjdoucí a děti v dostatečné vzdálenosti od osoby obsluhující nářadí. Rozptýlení může vést ke ztrátě kontroly.
- Pracoviště by mělo být čisté a dobře osvětlené; zastíněná nebo tmavá místa výrazně zvyšují riziko úrazu.
- Nezapínejte zařízení v blízkosti hořlavých kapalin, plynů nebo v prašném prostředí.
- Před uvedením nářadí do provozu se ujistěte, že byly odstraněny všechny seřizovací nástroje a klíče, aby se předešlo zranění osob v případě, že se zachytí o pohyblivé části.

- Před vložením baterie se ujistěte, že je tlačítko napájení v poloze vypnuto, aby nedošlo k náhodnému zapnutí.
- Nářadí nesmí být používáno za deště ani v blízkosti vody, neboť by mohlo dojít ke zkratu a úrazu elektrickým proudem.
- Buďte obezřetní, zaměřte se na svou činnost a při práci s elektrickým nářadím uplatňujte zdravý rozum. Nepoužívejte elektrické nářadí, pokud jste unavení nebo pod vlivem drog, alkoholu či léků.
- Do práce se oblékejte adekvátně – vyhněte se volnému oblečení a šperkům, a dlouhé vlasy si svažte nebo zastrčte, aby se nezamotaly do pohyblivých částí.
- Používejte osobní ochranné prostředky, jako jsou ochranné brýle, protiprachové masky, protiskluzová obuv, ochranné přilby nebo ochrana sluchu, podle potřeby. Běžné brýle ani sluneční brýle neposkytují adekvátní ochranu očí.
- Při práci s nářadím se vyvarujte nepřírozeným polohám – nohy mějte správně rozkročené a udržujte rovnováhu těla, což zajistí lepší kontrolu nad elektrickým nářadím v krizových situacích.
- Nevystavujte elektrické nářadí dešti ani vlhkosti. Vniknutí vody do krytu zvyšuje riziko úrazu elektrickým proudem.
- Při manipulaci s nářadím se vyvarujte nepohodlným pozicím. Zajistěte, aby vaše postavení bylo stabilní a bezpečné.

PRÁVIDLA PRO BEZPEČNÉ POUŽÍVÁNÍ AKUMULÁTOROVÉHO NÁŘADÍ

1. Vždy používejte nabíječku dodanou výrobcem. Je určena pro konkrétní baterii a zajišťuje bezpečné nabíjení. Použití jiných nabíječek může poškodit baterii a zvýšit riziko požáru.
2. Používejte výhradně baterie určené pro toto nářadí. Použití nevhodných baterií může vést k úrazu nebo vzniku požáru.
3. Pokud baterii nepoužíváte, uchovávejte ji mimo dosah kovových předmětů, jako jsou kancelářské sponky, klíče, mince, hřebíky nebo šrouby, které by mohly zkratovat její svorky. Zkrat může vést k požáru nebo popáleninám.
4. Pokud dojde k úniku elektrolytu z baterie, vyhněte se kontaktu s touto látkou, neboť může způsobit podráždění nebo popáleniny. V případě zasažení očí okamžitě vypláchněte postiženou oblast. Pokud se elektrolyt dostane do očí, neprodleně vyhledejte lékařskou pomoc.
5. Nikdy nerozebírejte baterii ani její články. Chraňte ji před přímým slunečním zářením, vysokými teplotami, vodou, vlhkostí a ohněm. Kontakt s těmito faktory může vést k zkratu nebo výbuchu.
6. Nepoužívejte zařízení v dešti nebo ve vlhkém prostředí, mohlo by dojít ke zkratu a úrazu elektrickým proudem.

4. KONSTRUKČNÍ ELEMENTY

1. Zacházet s tím
2. Přepínač
3. Zacházet s tím
4. Zámek přepínače
5. Držák akumulátoru
6. Upevnění rukojeti
7. Nastavení délky držadla
8. Nastavení úhlu hlavy
9. Pokrýt
10. Boční kolo
11. Hlava
12. Vzdálenost

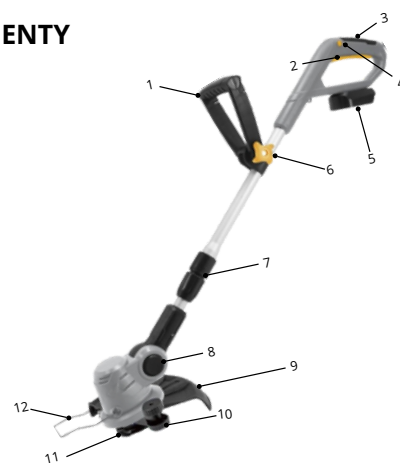

5. TECHNICKÉ SPECIFIKACE

MODEL	BE0002870
Napětí akumulátoru	20 V
Kapacita akumulátoru	2,0 Ah
Rychlost rotace	8800 ot/min
Průměr průřezu	240 mm/300 mm
Nastavení délky trvání	NE
Nastavení hlavy	7 položek
Nastavení boční rukojeti	6 položek

6. VYUŽITÍ ZAŘÍZENÍ

Tato vyžinačka je určena výhradně k sečení trávníků v souladu s pokyny a bezpečnostními opatřeními uvedenými v této příručce. Používání zařízení jiným způsobem, než k jakému je určeno, může být nebezpečné a může vést k poškození zařízení.



Není doporučeno používat zastříhovač pro:

- odstranění mechu
- sekání plevele

OBECNÉ RADY

1. Nepřetěžujte zařízení; používejte jej v souladu s jeho parametry a informacemi uvedenými v uživatelské příručce.
2. Před výměnou hlavy, strun nebo čepele vypněte zařízení a odpojte baterii, abyste předešli náhodnému spuštění.
3. Pokud je jakákoli část zařízení poškozena nebo nefunguje správně, přestaňte jej používat a nechte zařízení opravit odborníkem.
4. Vždy používejte zařízení k jeho určenému účelu, jak je uvedeno v uživatelské příručce.

INSTALACE DODATEČNÉ RUKOJETI

1. Nasadte rukojeť na hřídel a zajistěte ji pomocí šroubu a knoflíku.
2. Pro nastavení rukojeti uvolněte šroub, posuňte rukojeť do požadované polohy a šroub opět utáhněte.

NASTAVENÍ TELESKOPICKÉ TRUBICE

1. Zastříhovač disponuje teleskopickou trubicí, kterou lze prodloužit a přizpůsobit tak zařízení výšce uživatele.
2. Povolte tlačítko před pomocnou rukojetí.
3. Vytáhněte trubicí na požadovanou délku a utažením ovládacího knoflíku ji zajistěte na místě.

ZMĚNA UMÍSTĚNÍ TELESKOPICKÉ TRUBICE

1. Trubku lze otočit o 180 stupňů v obou směrech, což umožňuje například precizní sekání okrajů trávniku.
2. Stiskněte tlačítko vedle ovládacího knoflíku teleskopické trubice, otočte trubicí do požadované polohy a poté tlačítko uvolněte.

NASTAVENÍ HLAVY

1. Hlavu lze nastavit, což poskytuje větší flexibilitu při práci.
2. Stiskněte tlačítko na hlavě, posuňte ji nahoru nebo dolů a poté tlačítko uvolněte pro zajištění polohy.

VÝMĚNA ŘEZNÉHO NÁSTROJE

1. Tento zastříhovač je kompatibilní s nylonovými i strunovými čepelemi. Před výměnou stříhacího prvku vždy odpojte baterii.
2. Výměna nožů: Vložte kolík do otvoru pro nože a táhněte, dokud se nezajistí.
3. Výměna vyžínací struny: Nainstalujte vyžínací hlavu a nastavte vyžínací strunu na odpovídající délku.
4. Držák regulátoru
5. Rukojeť brání náhodnému kontaktu mezi vlasem nebo čepelí a tvrdými předměty. Může být složena před hlavu nebo nahoru, když není používána.

PRÁCE S PŘÍSTROJEM

1. Zkontrolujte, zda zařízení funguje a zda je baterie plně nabitá.
2. Nainstalujte odpovídající řezací prvek (strunu nebo nylonový nůž).
3. Nastavte teleskopickou trubicí na odpovídající délku.
4. Ujistěte se, že je vypínač v poloze vypnuto, a poté připojte akumulátor.
5. Zapněte zařízení stisknutím tlačítka napájení. Tlačítko napájení lze také uzamknout pro nepřetržitý provoz pomocí odpovídajícího tlačítka.
6. Nikdy neodkládejte zapnutý sekač.

DOKONČENÍ ÚKOLU

1. Vypněte zařízení uvolněním spínače.
2. Pečlivě zkontrolujte zařízení a příslušenství. V případě zjištění jakéhokoli poškození nechte zařízení opravit a vyměňte poškozené součásti.

7. NABÍJENÍ BATERIE B-PRO

- Baterie je dodávána předem nabitá, avšak před prvním použitím by měla být plně nabitá.
- Zapněte nabíječku do zásuvky a vložte baterii do nabíječky. Pokud vše funguje správně, rozsvítí se červené světlo. Po úplném nabití světlo zhasne a následně se rozsvítí zelené světlo.
- Úplné nabití baterie trvá přibližně jednu hodinu. Baterii lze z nabíječky vyjmout pouze tehdy, když se rozsvítí zelená kontrolka, která indikuje plné nabití.
- Nenabíjejte horkou baterii, neboť to je charakteristické pro lithium-iontové baterie; nabíjení horké baterie zkracuje její životnost. Před nabíjením nechte baterii vychladnout, což může po intenzivním používání trvat i několik minut.



POZOR!

Pokud se kontrolka nabíjení nerozsvítí, ověřte, zda je nabíječka správně připojena k elektrické zásuvce a zapnuta, a ujistěte se, že je baterie v nabíječce správně umístěna.

POČÁTEČNÍ POPLATEK

Baterie by měla být plně nabitá a poté by měl být nástroj používán, dokud přestane fungovat. Tento postup by se měl opakovat přibližně čtyřikrát, aby se zajistilo, že baterie dosáhne maximálního výkonu (správná inicializace).



POZOR!

Během nabíjení se mohou zahřát jak nabíječka, tak i baterie. To je běžné a nemělo by to být považováno za problém.

Pokud je to možné, mělo by nabíjení probíhat při pokojové teplotě.

Během nabíjení nezakrývejte nabíječku a nenabíjejte baterii na přímém slunci ani v blízkosti zdrojů tepla, aby se předešlo přehřátí.

BATERIE

Provozní doba při plném nabití závisí na typu vykonávané práce. Baterie v tomto nářadí je navržena tak, aby poskytovala maximální a bezproblémovou životnost. Stejně jako všechny baterie se však časem opotřebují. Pro maximalizaci životnosti baterie se doporučuje skladovat ji na chladném a plně nabitém místě. Neskladujte baterii zcela vybitou – po vybití ji ihned nabijte. Všechny baterie postupně ztrácejí energii a čím vyšší je okolní teplota, tím rychleji k vybití dochází. Pokud se nářadí delší dobu nepoužívá, měla by se baterie dobíjet každé jeden až dva měsíce, aby se prodloužila její životnost.

NABÍJECÍ ZAŘÍZENÍ

Nabíječka by měla být používána výhradně k nabíjení baterie, pro kterou je určena. Nabíjení běžných baterií je přísně zakázáno. V případě poškození kabelů nabíječky je nutná okamžitá výměna. Nabíječka nesmí přijít do kontaktu s vodou ani být rozebírána. Měla by být používána pouze v interiéru.

DALŠÍ BATERIE A NÁVOD K NABÍJENÍ

- Baterie za žádných okolností nerozebírejte ani neskladujte při teplotách přesahujících 40 °C. Nabíjení by mělo probíhat při teplotě mezi 4 a 40 °C pomocí nabíječky určené pro daný typ baterie.
- Použitou baterii je nutné zlikvidovat v souladu s pokyny uvedenými v části „Ochrana životního prostředí“.
- Nezkracujte svorky baterie, neboť vysoký proud může vést k přehřátí, prasknutí pouzdra nebo vzniku požáru. Baterii nezahřívejte – překročení 100 °C může poškodit vnitřní těsnění, separátory a polymerové komponenty, což může vést k úniku elektrolytu, vnitřnímu zkratu a zvýšení teploty, což může způsobit prasknutí pouzdra. Baterii rovněž nevhazujte do ohně, mohlo by dojít k výbuchu nebo popáleninám.
- Pokud dojde k úniku elektrolytu z baterie, opatrně jej setřete hadříkem a vyhněte se kontaktu s pokožkou. V případě, že se elektrolyt dostane na pokožku nebo do očí, okamžitě vypláchněte zasažené místo velkým množstvím vody a poté jej neutralizujte mírnou kyselinou, například citronovou šťávou nebo octem. Při zasažení očí je vyplachujte čistou vodou po dobu alespoň 10 minut a poté vyhledejte lékařskou pomoc.
- Doporučuje se vyvarovat se kontaktu mezi póly různých baterií a nezahazovat baterie do odpadkového koše z důvodu rizika požáru.
- Nové baterie nebo baterie skladované po delší dobu dosahují svého plného výkonu po několika cyklech nabíjení a vybíjení. V těchto případech se doporučuje nabíjet baterie na jednu desetinu jejich kapacity po dobu uvedenou v uživatelské příručce (5 až 16 hodin, v závislosti na typu baterie). Před nabíjením by měla baterie dosáhnout pokojové teploty. Nabíjení při teplotách pod 15 °C nebo nad 30 °C může snížit kapacitu baterie. Stabilizace z 0 °C na 15 °C (pokojovou teplotu) trvá přibližně 2 hodiny a teplota se musí stabilizovat jak na povrchu, tak uvnitř baterie. Nabíjení při teplotách pod 0 °C nebo nad 40 °C zvyšuje riziko samovybíjení. U zařízení určených pro venkovní použití mohou teploty pod 0 °C nebo nad 40 °C vést ke snížení funkčnosti, což může způsobit rychlé vybití baterie.
- Provoz: Nedovolte, aby se baterie zcela vybila, neboť by to mohlo vést k jejímu poškození. U vícečlánkových baterií zajistěte, aby napětí nekleslo pod minimální hodnoty pro jednotlivé články (NiMH 1 V, Li-Pol 3 V, Li-Ion 3 V, SLA 1,75 V). Nedodržení těchto prahových hodnot může způsobit poškození baterie nebo snížení její kapacity. Například u 12V NiMH baterie (sestavující z 10 článků) při poklesu napětí na 1 V na článek bude celkové napětí 10 V. I když lze baterii při tomto napětí stále používat, existuje riziko poškození a výrazného zkrácení životnosti.
- Skutečná životnost baterie je do značné míry ovlivněna jejími provozními podmínkami, jako jsou okolní teplota, nabíjecí a vybíjecí proud. Standardní baterie by měly při správných provozních podmínkách vydržet až 500 cyklů u NiMH, až 500 cyklů u SLA a 250–350 cyklů u Li-Po a Li-Ion. Konec životnosti je definován jako 30–40% snížení kapacity ve srovnání s novou baterií. Tento proces stárnutí je přirozený a nepředstavuje vadu.
- Samovybíjení je proces, při němž baterie ztrácí náboj během skladování, což způsobuje pokles napětí dodávaného do zátěže. Rychlost samovybíjení závisí na okolní teplotě – čím vyšší je teplota, tím rychlejší je vybíjení.
- Skladování: Baterie by měly být uchovávány v nabitěm stavu a pravidelně dobíjeny v závislosti na typu článku (např. každé 3 měsíce). Doporučuje se skladovat baterie při pokojové teplotě na suchém místě.
- Konec životnosti: Závisí na péči o baterii. Nedodržení těchto doporučení povede ke snížení výkonu a nutnosti výměny baterie. Správné používání a nabíjení zajistí dlouhou životnost a vysoký výkon baterie.
- Varování před přetížením: Toto nářadí není určeno pro vrtání do extrémně tvrdých materiálů, jako je beton nebo konstrukční ocel. Dlouhodobé přetížení (např. nadměrné zatížení) může vést k přehřátí motoru, poškození převodovky nebo trvalému snížení výkonu baterie.

8. SKLADOVÁNÍ A ÚDRŽBA



1. Po dokončení práce s nářadím se ujistěte, že je nářadí vypnuto a odpojeno od zdroje napájení.
2. Umístěte nástroj do suché a dobře větrané místnosti, daleko od vlhkosti, zdrojů tepla a přímého slunečního záření.
3. Nářadí vždy uchovávejte ve svislé nebo vodorovné poloze a chraňte je před pádem či převrácením.
4. Pokud nářadí ukládáte do skříně nebo krabice, zajistěte, aby k tomuto místu měly přístup pouze oprávněné osoby.
5. Neskladujte nářadí na místech, kde by mohlo být vystaveno mechanickému poškození nebo vibracím.
6. Po každém použití důkladně vyčistěte nástroj od prachu a nečistot pomocí měkkého kartáče nebo stlačeného vzduchu. Vyvarujte se používání agresivních či abrazivních čisticích prostředků.
7. Pravidelně promazávejte mechanismy v souladu s pokyny. Používejte odpovídající maziva pro zajištění dlouhé životnosti nástroje.
8. Zkontrolujte stav pracovního nástroje a držáků nástrojů. Pokud jsou opotřebované nebo poškozené, vyměňte je za nové, které odpovídají požadavkům výrobce.
9. Nechte si nářadí opravit v autorizovaném servisním středisku každých několik měsíců, zejména pokud je používáte intenzivně nebo v náročných podmínkách.

9. OCHRANA ŽIVOTNÍHO PROSTŘEDÍ

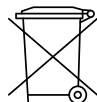

Je nepřijatelné vyhazovat elektrická zařízení do odpadu. V souladu s evropskou směrnicí 2012/19/EU o odpadních elektrických a elektronických zařízeních a jejím transponováním do národního práva musí být elektrické a elektronické nářadí shromažďováno odděleně a odevzdáváno do sběrných dvorů k recyklaci.

10. PODMÍNKY ZÁRUKY

Zaručujeme správný provoz vašeho produktu BESTEN v souladu s technickými a provozními podmínkami uvedenými v uživatelské příručce. Tato záruka se nevztahuje na součásti podléhající přirozenému opotřebení, jako jsou uhlíkové kartáče, řezné kotouče, vrtáky, bity, oleje a další spotřební materiál, pokud není výslovně uvedeno v záruce výrobce.

1. Záruka se vztahuje na vady materiálu a vady vzniklé z příčin vlastních výrobků, které se projeví v období:

- 24 měsíců – v případě nákupu spotřebitelem (fyzickou osobou, jež nevykonává podnikatelskou činnost),
- 12 měsíců – v případě nákupu provedeného společností nebo podnikatelem (daňový doklad).

Záruční doba začíná běžet od data zakoupení výrobku prvním kupujícím.

2. Záruka je platná za podmínky předložených:

- a) doklad o zakoupení (účetka nebo faktura),
- b) záruční list – pokud je přiložen,
- c) oznámení v průběhu záruční doby.

3. Stížnosti mohou být podány:

- a) přímo v Centrálním záručním servisu,
- b) prostřednictvím prodejního místa nebo platformy, na které byl nákup uskutečněn (např. internetový obchod, tržiště).

4. Reklamovaný výrobek musí být zaslán do servisního střediska spolu s:

- a) detailní popis závady,
- b) potvrzení o koupi,
- c) záruční list (pokud je přiložený).

5. Náklady na doručení produktu do servisního střediska nese zákazník. V případě zamítnutí reklamace bude produkt vrácen na náklady příjemce.

6. Doba zpracování žádosti činí:

- a) až 14 pracovních dnů od data přijetí produktu do servisního střediska,
- b) pokud je nezbytné dovést součásti – tato lhůta může být prodloužena, o čemž bude Zákazník informován.

7. V případě, že je stížnost přijata:

- a) Výrobek bude opraven nebo nahrazen stejným či ekvivalentním modelem srovnatelných parametrů.
- b) Pokud oprava nebo výměna není možná, může být nabídnuto vrácení kupní ceny.

8. Záruka se nevztahuje na:

- a) poškození způsobená použitím v rozporu s návodem k použití, určeným použitím nebo bezpečnostními pravidly,
- b) mechanické poškození, zaplavení, koroze, přetížení, zadření apod.,
- c) poškození způsobená použitím neoriginálních dílů nebo příslušenství,

d) pokusy o svépomocnou opravu, demontáž nebo úpravu zařízení, e) součásti, které se během používání přirozeně opotřebovávají (např. kotouče, vrtáčky, kartáče),

f) výrobky bez dokladu o koupi nebo s nečitelným sériovým číslem.

9. Při nákupu prostřednictvím maloobchodního zprostředkovatele (např. obchod, tržiště) budou všechna vrácení peněz zpracována v souladu s pravidly daného prodejce.

10. Záruka nevylučuje, neomezuje ani nepozastavuje práva spotřebitele vyplývající z právních předpisů, zejména těch, které se týkají záruky.

11. Rozhodnutí Centrálního záručního servisu o rozsahu a platnosti reklamace je závazné, avšak nevylučuje práva spotřebitele podle platných předpisů.

**Centrální záruční servis BESTEN,
ul. Droga Owidzka 1i, 83-200 Starogard Gdański,
e-mail: wsparcie@besten.tools**

PROHLÁŠENÍ O SHODĚ EU/CE

Poslední dvě číslice roku budou označeny jako CE - 25. Číslo dokumentu: 40/BE/2025

Výrobce:

4MW Sp. z o.o.
Rue Droga Owidzka 1i,
83-200 Starogard Gdański

prohlašuje, že daná nemovitost

**Název: Akumulátorová sekačka na trávu,
model: BE0002869; BE0002870**

splňuje požadavky následujících harmonizovaných norem a standardů:
EN 62841-1:2015 EN 62841-4-2:2020; EN 55014-1:2021 EN 55014-2:2021; EN 60335-1:2012 EN 60335-2-29:2016; EN 62133-2:2017

a splňuje základní požadavky uvedených směrnic:

2006/42/ES; 2014/30/EU; 2011/65/EU

Osoba oprávněná k vytváření a správě technické dokumentace.

Marcin Mierzwicki.

Toto prohlášení o shodě je základem pro označení CE výrobku.

Toto prohlášení se vztahuje pouze na stroj v jeho původním stavu, v jakém byl prodán, a nezahrnuje součásti přidané koncovým uživatelem ani následné operace provedené koncovým uživatelem.

Místo a datum publikace:

Starogard Gdański, 30.10.2025



1. NÁVOD NA POUŽITIE

Táto príručka má za cieľ uľahčiť oboznámenie sa so zariadením a jeho potenciálnymi aplikáciami. Obsahuje kľúčové pokyny pre bezpečnú, správnu a efektívnu prevádzku zariadenia, ktoré prispievajú k prevencii nebezpečenstiev, znižovaniu počtu opráv a porúch, ako aj k zvyšovaniu spoľahlivosti a životnosti zariadenia. Túto príručku je potrebné uchovávať na mieste, kde sa zariadenie používa.



POZOR!

Pred použitím zariadenia sa dôkladne oboznámte so všetkými jeho komponentmi. Precvičte si obsluhu zariadenia a požiadajte skúseného používateľa alebo odborníka, aby vám vysvetlil jeho funkcie, obsluhu a techniky ovládania. Uistite sa, že v prípade núdze viete zariadenie okamžite vypnúť. Nesprávne používanie môže viesť k vážnym zraneniam.



POZOR!

Nepoužívajte nástroj spôsobom, ktorý nie je v súlade s jeho určeným účelom.

2. OPIS SYMBOLŮ



POZOR!



Pozorne si prečítajte pokyny a riadte sa v nich uvedenými pokynmi.



Odporúča sa používať ochranné rukavice.



Odporúča sa využívať ochranu sluchu.



Odporúča sa nosiť ochrannú helmu.



Odporúča sa nosiť ochranné okuliare.



Odporúča sa nosiť protiprachovú masku.



Zariadenie nie je vhodné pre deti.



3. BEZPEČNOSŤ

- Udržujte okoloidúcich a deti v dostatočnej vzdialenosti od osoby obsluhujúcej náradie. Rozptýlenie môže viesť k strate kontroly.
- Pracovisko by malo byť čisté a dobre osvetlené; tienisté alebo tmavé prostredia výrazne zvyšujú riziko úrazu.
- Nezapojujte zariadenie v blízkosti horľavých kvapalín, plynov alebo v prašnom prostredí.
- Pred spustením náradia sa uistite, že všetky nastavovacie nástroje a kľúče boli odstránené, aby ste predišli zraneniam osôb, ak by sa zachytili o pohyblivé časti.
- Pred vloženíím batérie sa uistite, že je tlačidlo napájania vypnuté, aby ste predišli nechcenému zapnutiu.
- Náradie sa nesmie používať v daždi ani v blízkosti vody, pretože to môže viesť k skratom a úrazom elektrickým prúdom.
- Pri manipulácii s elektrickým náradím buďte obozretní, sústreďte sa na vykonávanú činnosť a uplatňujte zdravý rozum. Nepoužívajte elektrické náradie, ak ste unavení alebo pod vplyvom drog, alkoholu či liekov.

- Do práce sa oblečte vhodne – vyhýbajte sa voľnému oblečeniu a šperkom, a dlhé vlasy si zviažte alebo zastrčte, pretože sa môžu zamotať do pohyblivých častí.
- Noste osobné ochranné prostriedky, ako sú ochranné okuliare, protiprachová maska, protišmyková obuv, ochranná prilba alebo chrániče sluchu, podľa potreby. Bežné okuliare alebo slnečné okuliare neposkytujú adekvátnu ochranu očí.
- Pri práci s nástrojom sa vyhýbajte neprírodným polohám – nohy správne rozkročte a udržiavajte rovnováhu tela, čo zabezpečí lepšiu kontrolu nad elektrickým náradím v kritických situáciách.
- Nevystavujte elektrické náradie dažďu ani vlhkosti. Vniknutie vody do krytu zvyšuje riziko úrazu elektrickým prúdom.
- Pri manipulácii s náradím sa vyhýbajte nepraktickým polohám. Uistite sa, že stojíte stabilne a bezpečne.

PRAVIDLÁ PRE BEZPEČNÉ POUŽÍVANIE AKUMULÁTOROVÉHO NÁRADIA

1. Vždy používajte nabíjačku, ktorú dodal výrobca. Je navrhnutá pre konkrétnu batériu a zabezpečuje bezpečné nabíjanie. Použitie iných nabíjačiek môže spôsobiť poškodenie batérie a zvýšiť riziko požiaru.
2. Používajte výhradne batérie určené pre toto náradie. Použitie nevhodných batérií môže viesť k zraneniu alebo vzniku požiaru.
3. Keď batériu nepoužívate, uchovávajte ju mimo kovových predmetov, ako sú kancelárske sponky, kľúče, mince, klince alebo skrutky, ktoré môžu spôsobiť skrat pólou batérie. Skrat môže viesť k požiaru alebo popáleninám.
4. Ak z batérie uniká elektrolyt, vyhnite sa kontaktu s touto látkou, pretože môže spôsobiť podráždenie alebo popálenie. V prípade kontaktu ihneď vypláchnite postihnuté miesto. Ak sa elektrolyt dostane do očí, okamžite vyhľadajte lekársku pomoc.
5. Nikdy nerozoberajte batériu ani jej články. Chráňte ju pred priamym slnečným žiarením, vysokými teplotami, vodou, vlhkosťou a ohňom. Kontakt s týmito faktormi môže viesť k skratom alebo explóziám.
6. Nepoužívajte zariadenie v daždi alebo vo vlhkom prostredí, pretože to môže viesť k skratom a úrazom elektrickým prúdom.

4. KONŠTRUKČNÉ ELEMENTY

1. Rukoväť
2. Prepínač
3. Rukoväť
4. Zámok prepínača
5. Držiak akumulátora
6. Upevnenie držadla
7. Nastavenie dĺžky držadla
8. Nastavenie sklonu hlavy
9. Obal
10. Bočné koleso
11. Hlava
12. Vzdialenosť

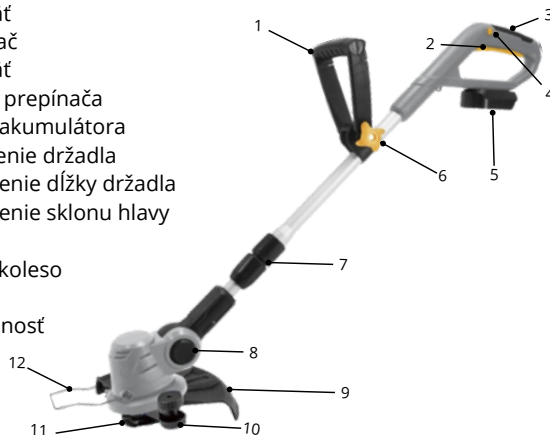

5. TECHNICKÉ ŠPECIFIKÁCIE

MODEL	BE0002870
Napätie akumulátora	20 V
Kapacita batérie	2,0 Ah
Rýchlosť rotácie	8800 ot./min.
Priemerný rez	240 mm/300 mm
Nastavenie dĺžky textu	NIE
Nastavenie hlavy	7 položiek
Nastavenie prídavnej rukoväte.	6 položiek



6. VYUŽÍVANIE ZARIADENIA

Tento vyžinač je určený výhradne na kosenie trávnikov v súlade s pokynmi a bezpečnostnými opatreniami uvedenými v tomto návode. Používanie zariadenia iným spôsobom, ako je určené, môže byť nebezpečné a viesť k poškodeniu zariadenia.



Neodporúča sa používať zastrihávač na:

- odstránenie machu
- kosenie buriny

VŠEOBECNÉ ODPORÚČANIA

1. Nepreťažujte zariadenie, používajte ho v súlade s jeho parametrami a informáciami uvedenými v užívateľskej príručke.
2. Pred výmenou hlavy, struny alebo čepele vypnite zariadenie a odpojte batériu, aby ste predišli nechcenému spusteniu.
3. Ak je akákoľvek časť zariadenia poškodená alebo nefunguje správne, prestaňte ho používať a zabezpečte opravu alebo servisovanie zariadenia odborníkom.
4. Zariadenie vždy používajte na zamýšľaný účel, ako je uvedené v príručke.

INŠTALÁCIA DODATOČNEJ RUKOVÄTE.

1. Nasadte rukoväť na hriadeľ a upevnite ju pomocou skrutky a gombíka.
2. Na nastavenie rukoväte uvoľnite skrutku, presuňte rukoväť do požadovanej polohy a následne skrutku utiahnite.

NASTAVENIE TELESKOPICKEJ TRUBICE.

1. Zastrihávač je vybavený teleskopickou trubicou, ktorú je možné predĺžiť, čím sa zariadenie prispôsobí výške používateľa.
2. Uvoľnite tlačidlo pred pomocnou rukoväťou.
3. Vytiahnite trubicu na požadovanú dĺžku a utiahnite gombík, aby ste ju zabezpečili na mieste.

ZMENA UMIESTNENIA TELESKOPICKEJ TRUBICE

1. Rúru je možné otáčať o 180 stupňov v oboch smeroch, čo umožňuje presné kosenie okrajov trávniku.
2. Stlačte tlačidlo vedľa gombíka teleskopickkej trubice, otočte trubicu do požadovanej polohy a následne tlačidlo uvoľnite.

NASTAVENIE HLAVY

1. Hlavu je možné nastaviť, čo poskytuje väčšiu flexibilitu pri práci.
2. Stlačte tlačidlo na hlave, posuňte ho nahor alebo nadol a potom tlačidlo uvoľnite, aby ste zabezpečili polohu.

VÝMENA REZACIEHO ELEMENTU

1. Tento zastrihávač je možné používať s nylonovými alebo strunovými nožmi. Pred výmenou strihacieho prvku vždy odpojte batériu.
2. Výmena čepeľí: Vložte kolík do otvoru pre čepeľ a potiahnutím ho zabezpečte.
3. Výmena vyžínacej struny: Nainštalujte vyžínaciu hlavu a nastavte vyžínaciu strunu na požadovanú dĺžku.
4. Konzola regulátora
5. Rukoväť zabraňuje nechcenému kontaktu medzi vlascom alebo čepeľou a tvrdými predmetmi. Môže sa sklopiť pred hlavu alebo nahor, keď nie je v používaní.

PRÁCA SO VYBAVENÍM

1. Skontrolujte, či zariadenie funguje a či je batéria nabitá.
2. Nainštalujte vhodný rezný nástroj (strunu alebo nylonovú čepeľ).
3. Nastavte teleskopickú trubicu na požadovanú veľkosť.
4. Uistite sa, že je vypínač v polohe vypnuté, a následne pripojte batériu.
5. Zapnite zariadenie stlačením tlačidla napájania. Tlačidlo napájania môžete taktiež uzamknúť pre nepretržitú prevádzku pomocou príslušného tlačidla.
6. Nikdy neodkladajte zapnutý krovínorez.

DOKONČENIE ÚLOHY

1. Vypnite zariadenie uvoľnením spínača.
2. Starostlivo skontrolujte zariadenie a jeho príslušenstvo. Ak zistíte akékoľvek poškodenie, zabezpečte opravu zariadenia a výmenu poškodených komponentov.

7. NABÍJANIE BATÉRIE B-PRO

- Batéria je dodávaná prednabitá, avšak pred prvým použitím by sa mala úplne nabiť.
- Zapojte nabíjačku do elektrickej zásuvky a vložte batériu do nabíjačky. Ak všetko funguje správne, rozsvieti sa červené svetlo. Po úplnom nabití sa svetlo zhasne a následne sa rozsvieti zelené svetlo.
- Úplné nabitie batérie trvá približne jednu hodinu. Batériu je možné vybrať z nabíjačky iba vtedy, keď sa rozsvieti zelené svetlo, ktoré signalizuje, že je plne nabitá.
- Nenabíjajte horúcu batériu, pretože to je charakteristické pre lítium-iónové batérie; nabíjanie horúcej batérie skráti jej životnosť. Pred nabíjaním nechajte batériu vychladnúť, čo môže po intenzívnom používaní trvať niekoľko minút.



POZOR!

Ak sa kontrolka nabíjania nerozsvieti, overte, či je nabíjačka správne pripojená k elektrickej zásuvke a zapnutá, a uistite sa, že je batéria v nabíjačke správne umiestnená.

POČIATOČNÝ POPLATOK

Batéria by mala byť úplne nabitá a následne by sa mal nástroj používať, kým neprestane fungovať. Tento proces by sa mal opakovať približne štyrikrát, aby sa zabezpečilo, že batéria dosiahne maximálny výkon (správna inicializácia).



POZOR!

Počas nabíjania sa nabíjačka aj batéria môžu zahriať. Je to bežný jav a nemalo by sa to považovať za problém.

Ak je to možné, nabíjanie by sa malo uskutočňovať pri izbovej teplote.

Počas nabíjania nezakrývajte nabíjačku a nenabíjajte batériu na priamom slnečnom svetle ani v blízkosti zdrojov tepla, aby ste predišli prehriatiu.

BATÉRIA

Prevádzková doba pri plnom nabití závisí od typu vykonávanej činnosti. Batéria v tomto narádii je koncipovaná tak, aby zabezpečila maximálnu a bezproblémovú životnosť. Avšak, rovnako ako všetky batérie, aj jej životnosť sa časom znižuje. Pre optimalizáciu životnosti batérie sa odporúča uchovávať ju na chladnom a plne nabitom mieste. Neskladujte batériu úplne vybitú – po vybití ju ihneď nabite. Všetky batérie postupne strácajú energiu a čím vyššia je okolitá teplota, tým rýchlejšie k tomuto vybitiu dochádza. Ak sa náradie dlhší čas nepoužíva, batéria by sa mala nabíjať každé jeden až dva mesiace, aby sa predĺžila jej životnosť.

NABÍJACKA

Nabíjačka by sa mala používať výlučne na nabíjanie batérie, pre ktorú bola určená. Nabíjanie bežných batérií je striktné zakázané. Ak sú káble nabíjačky poškodené, je potrebné ich okamžite vymeniť. Nabíjačka nesmie prísť do kontaktu s vodou a nesmie sa rozoberať. Mala by sa používať iba v interiéri.

ĎALŠIE BATÉRIE A ODPOVEDE NA NABÍJANIE

- Batéria sa za žiadnych okolností nesmie rozoberať ani skladovať pri teplotách presahujúcich 40 °C. Nabíjanie by sa malo uskutočňovať pri teplote v rozmedzí od 4 do 40 °C s použitím nabíjačky, ktorá je vhodná pre daný typ batérie.
- Použitá batéria by sa mala zlikvidovať v súlade s pokynmi uvedenými v časti „Ochrana životného prostredia“.
- Neskratujte svorky batérie, pretože vysoký prúd môže spôsobiť prehriatie, prasknutie krytu alebo požiar. Nezohrievajte batériu – teplota nad 100 °C môže poškodiť vnútorné tesnenia, separátory a polymérové komponenty, čo môže viesť k úniku elektrolytu, vnútornému skratovaniu a zvýšeniu teploty, čo môže spôsobiť prasknutie krytu. Batériu tiež nevhadzujte do ohňa, pretože to môže spôsobiť výbuch alebo popálenie.
- Ak z batérie unikne elektrolyt, opatrne utrite rozliaty materiál handričkou a vyhnite sa kontaktu s pokožkou. V prípade, že sa elektrolyt dostane na pokožku alebo do očí, okamžite vypláchnite postihnuté miesto veľkým množstvom vody a následne ho neutralizujte miernou kyselinou, ako je citrónová šťava alebo ocot. Pri kontakte s očami ich vyplachujte čistou vodou aspoň 10 minút a následne vyhľadajte lekársku pomoc.
- Odporúča sa vyhnúť kontaktu medzi pólmí rôznych batérií a nezahadzovať batérie do odpadu z dôvodu rizika požiaru.
- Nové batérie alebo batérie, ktoré boli dlhší čas uskladnené, dosiahnu svoj plný výkon po niekoľkých cykloch nabíjania a vybitia. V takýchto prípadoch sa odporúča nabíjať batérie na jednu desatinu ich kapacity po dobu uvedenú v používateľskej príručke (od 5 do 16 hodín, v závislosti od typu batérie). Pred nabíjaním by mala batéria dosiahnuť izbovú teplotu. Nabíjanie pri teplotách pod 15 °C alebo nad 30 °C môže znížiť kapacitu batérie. Stabilizácia z 0 °C na 15 °C a izbovú teplotu trvá približne 2 hodiny a teplota sa musí stabilizovať na povrchu aj vo vnútri batérie. Nabíjanie pri teplotách pod 0 °C alebo nad 40 °C zvyšuje riziko samovybíjania. Pri zariadeniach určených na vonkajšie použitie môžu teploty pod 0 °C alebo nad 40 °C viesť k zníženej funkčnosti, čo môže spôsobiť rýchle vybíjanie batérie.
- Prevádzka: Zabráňte úplnému vybitiu batérie, pretože to môže viesť k jej poškodeniu. Pri viacčlánkových batériových blokoch sa uistite, že napätie neklesne pod minimálne hodnoty pre jednotlivé články (NiMH 1V, Li-Pol 3V, Li-Ion 3V, SLA 1,75V). Nedodržanie týchto prahových hodnôt môže spôsobiť poškodenie batérie alebo zníženie jej kapacity. Napríklad pri 12V NiMH batérii (složené z 10 článkov), ak napätie klesne na 1V na článok, celkové napätie bude 10V. Hoci je batériu možné pri tomto napätí stále používať, existuje riziko poškodenia a výrazného skrátenia životnosti.
- Skutočná životnosť batérie je do značnej miery ovplyvnená jej prevádzkovými podmienkami, ako sú okolitá teplota, nabíjací a vybíjací prúd. Štandardné batérie by pri optimálnych podmienkach mali dosiahnuť až 500 cyklov pre NiMH, 500 cyklov pre SLA a 250 – 350 cyklov pre Li-Po a Li-Ion. Konec životnosti sa považuje za 30 – 40 % zníženie kapacity v porovnaní s novou batériou. Tento proces starnutia je prirodzený a neznamena poruchu.
- Samovybíjanie predstavuje proces, pri ktorom batéria stráca svoj náboj počas skladovania, čo spôsobuje pokles napätia dodávaného do záťaže. Rýchlosť samovybíjania je závislá od okolitej teploty – čím vyššia je teplota, tým rýchlejšie dochádza k vybíjaniu.
- Skladovanie: Batérie by sa mali uchovávať v nabitom stave a pravidelne nabíjať v závislosti od typu článku (napr. každé 3 mesiace). Odporúča sa uskladniť batérie pri izbovej teplote na suchom mieste.
- Konec životnosti: Závisí od starostlivosti o batériu. Nedodržanie týchto odporúčaní povedie k zníženiu výkonu a potrebe výmeny batérie. Správne používanie a nabíjanie zabezpečí dlhú životnosť batérie a optimálny výkon.
- Upozornenia na preťaženie: Toto náradie nie je určené na vŕtanie do extrémne tvrdých materiálov, ako sú betón alebo konštrukčná oceľ. Dlhodobé preťaženie (napr. silové vŕtanie) môže spôsobiť prehriatie motora, poškodenie prevodovky alebo trvalé zníženie výkonu batérie.

8. SKLADOVANIE A ÚDRŽBA



1. Po ukončení práce s nástrojom sa uistite, že je nástroj vypnutý a odpojený od elektrického zdroja.
2. Náradie umiestnite do suchej a dobre vetranej miestnosti, mimo dosahu vlhkosti, zdrojov tepla a priameho slnečného svetla.
3. Náradie vždy uchovávajte v zvislej alebo vodorovnej polohe, aby ste ho chránili pred pádom alebo prevrátením.
4. Ak náradie uskladňujete v skrinke alebo krabici, zabezpečte, aby k tomuto miestu mali prístup iba oprávnené osoby.
5. Neskladujte náradie na mieste, kde by mohlo byť vystavené mechanickému poškodeniu alebo vibráciám.
6. Po každom použití dôkladne vyčistite nástroj od prachu a nečistôt pomocou mäkkej kefy alebo stlačeného vzduchu. Vyhnite sa používaniu agresívnych alebo abrazívnych čistiacich prostriedkov.
7. Mechanizmy pravidelne premazávajte v súlade s pokynmi. Používajte vhodné mazivá na zabezpečenie dlhodobej životnosti nástroja.
8. Skontrolujte stav pracovného nástroja a držiakov nástrojov. Ak sú opotrebované alebo poškodené, vymeňte ich za nové, ktoré zodpovedajú požiadavkám výrobcu.
9. Nechajte si náradie opraviť v autorizovanom servisnom stredisku každých niekoľko mesiacov, najmä ak ho používate intenzívne alebo v náročných podmienkach.

9. OCHRANA ŽIVOTNÉHO PROSTREDIA

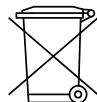

Je neprijateľné vyhadzovať elektrické zariadenia do odpadu. V súlade s európskou smernicou 2012/19/EÚ o odpade z elektrických a elektronických zariadení a jej transpozíciou do vnútroštátneho práva je potrebné zbierať elektrické a elektronické náradie oddelene a odovzdávať ho na zberné miesta na recykláciu.

10. PODMIENKY ZÁRUKY

Zaručujeme správnu funkčnosť vášho produktu BESTEN v súlade s technickými a prevádzkovými podmienkami uvedenými v používateľskej príručke. Táto záruka sa nevzťahuje na komponenty podliehajúce prirodzenému opotrebovaniu, ako sú uhlíkové kefky, rezné kotúče, vrtáky, bity, oleje a iný spotrebný materiál, pokiaľ nie sú výslovne zahrnuté v záruke výrobcu.

1. Záruka sa vzťahuje na materiálne vady a vady spôsobené internými faktormi produktu, ktoré sa prejavujú v lehote:

- 24 mesiacov – v prípade nákupu spotrebiteľom (fyzickou osobou, ktorá neprevádzkuje podnikateľskú činnosť),
- 12 mesiacov – v prípade nákupu spoločnosťou alebo podnikateľom (faktúra s DPH).

Záručná doba sa začína počítať od dátumu zakúpenia výrobku prvým kupujúcim.

2. Záruka je platná za predpokladu predloženia:

- a) doklad o kúpe (pokladničný doklad alebo faktúra),
- b) záručný list – ak je súčasťou balenia,
- c) oznámenia v priebehu záručnej doby.

3. Sťažnosti je možné podať:

- a) priamo v Centrálnom zárukovom servise,
- b) prostredníctvom predajného miesta alebo platformy, na ktorej bol nákup realizovaný (napr. internetový obchod, trhovisko).

4. Reklamovaný produkt musí byť zaslaný do servisného strediska spolu s:

- a) podrobný opis poruchy,
- b) potvrdenie o kúpe,
- c) záručný list (ak je súčasťou balenia).

5. Náklady na doručenie produktu do servisného strediska znáša zákazník. V prípade zamietnutia reklamácie bude produkt vrátený na náklady príjemcu.

6. Doba spracovania žiadosti je:

- a) do 14 pracovných dní od doručenia produktu do servisného strediska,
- b) ak je potrebné dovážať súčiastky – táto lehota sa môže predĺžiť, o čom bude Zákazník informovaný.

7. Ak je sťažnosť prijatá:

- a) Výrobok bude opravený alebo vymenený za rovnaký alebo ekvivalentný model s rovnakými alebo lepšími parametrami.
- b) Ak oprava alebo výmena nie je možná, môže byť ponúknuté vrátenie kúpnej ceny.

8. Záruka sa nevzťahuje na:

- a) poškodenie spôsobené používaním v rozpore s pokynmi, určeným použitím alebo bezpečnostnými predpismi,
- b) mechanické poškodenie, zaplavenie, korózia, preťaženie, zaseknutie a podobne,
- c) poškodenie spôsobené použitím neoriginálnych súčiastok alebo príslušenstva,
- d) pokusy o vlastnú opravu, demontáž alebo úpravu zariadenia,
- e) komponenty, ktoré sa počas používania prirodzene opotrebujú (napr. kotúče, vrtáčky, kefy),
- f) výrobky bez dokladu o kúpe alebo s nečitateľným sériovým číslom.

9. Pri nákupe prostredníctvom maloobchodného sprostredkovateľa (napr. obchod, trhovisko) budú všetky vrátenia peňazí spracované v súlade s pravidlami daného predajcu.

10. Záruka nevyklučuje, neobmedzuje ani nepozastavuje práva spotrebiteľa vyplývajúce zo zákonných predpisov, najmä tých, ktoré sa týkajú záruky.

11. Rozhodnutie Centrálného záručného servisu o rozsahu a platnosti reklamácie je záväzné, avšak nevyklučuje práva spotrebiteľa podľa platných predpisov.

**Centrálny záručný servis BESTEN,
ul. Droga Owidzka 1i, 83-200 Starogard Gdański,
e-mail: wspracie@besten.tools**

VYHLÁSENIE O ZHODE EÚ/CE

Posledné dve číslice roku budú označené ako CE - 25. Číslo dokumentu: 40/BE/2025

Producent:

4MW Sp. z o.o.
Rue Droga Owidzka 1i,
83-200 Starogard Gdański

vyhlasuje, že majetok

**Názov: Akumulátorová kosačka na trávu,
model: BE0002869; BE0002870**

spĺňa požiadavky nasledujúcich harmonizovaných noriem a štandardov:

EN 62841-1:2015 EN 62841-4-2:2020; EN 55014-1:2021 EN 55014-2:2021; EN 60335-1:2012 EN 60335-2-29:2016; EN 62133-2:2017

a spĺňa základné požiadavky nasledujúcich usmernení:

2006/42/ES; 2014/30/EÚ; 2011/65/EÚ

Osoba oprávnená na vytvorenie a správu technickej dokumentácie:

Marcin Mierzwicki.

Toto vyhlásenie o zhode predstavuje základ pre označenie CE výrobku.

Toto vyhlásenie sa vzťahuje výlučne na stroj v stave, v akom bol predaný, a nevzťahuje sa na komponenty pridané koncovým používateľom ani na následné operácie vykonané koncovým používateľom.

Miesto a dátum publikácie:

Starogard Gdański, 30.10.2025



1. РЪКОВОДСТВО ЗА УПОТРЕБА

Това ръководство е създадено с цел да улесни запознаването с устройството и неговите потенциални приложения. То включва важни инструкции за безопасна, правилна и икономична експлоатация на устройството, което спомага за избягване на рискове, намаляване на необходимостта от ремонти и повреди, както и за увеличаване на надеждността и експлоатационния му живот. Ръководството трябва да се съхранява на мястото, където се експлоатира устройството.



ВНИМАНИЕ!

Преди да използвате устройството, запознайте се внимателно с всички негови компоненти. Практикувайте с устройството и потърсете помощ от опитен потребител или специалист, който да ви обясни неговите функции, работа и техники на употреба. Уверете се, че можете незабавно да изключите устройството в случай на спешност. Неправилната употреба може да доведе до сериозни наранявания.



ВНИМАНИЕ!

Не използвайте инструмента по начин, който не съответства на неговото предназначение.

2. ОПИСАНИЕ НА СИМВОЛИТЕ



ВНИМАНИЕ!



Моля, внимателно прочетете инструкциите и следвайте указанията, съдържащи се в тях.



Препоръчва се носенето на защитни ръкавици.



Препоръчително е да се използват средства за защита на слуха.



Препоръчително е да се носи защитна каска.



Препоръчително е да се използват защитни очила.



Препоръчително е да се използва маска против прах.



Устройството не е предназначено за деца.

3. СИГУРНОСТ



- Дръжте странични наблюдатели и деца на разстояние от лицето, работещо с инструмента. Разсейването може да доведе до загуба на контрол.
- Работното място трябва да бъде чисто и добре осветено; сенчестите или тъмни зони значително увеличават риска от нараняване.
- Не свързвайте устройството в близост до запалими течности, газове или в прашна среда.
- Преди да стартирате инструмента, уверете се, че всички инструменти за регулиране и гаечни ключове са премахнати, за да предотвратите наранявания, ако попаднат в движещите се части.

- Преди да инсталирате батерията, уверете се, че бутонът за запазване е в изключено положение, за да предотвратите случайно активиране.
- Инструментът не трябва да се използва при дъжд или в близост до вода, тъй като това може да доведе до късо съединение и токов удар.
- Бъдете внимателни, концентрирайте се върху задачата си и прилагайте здравия разум, когато работите с електрически инструменти. Не използвайте електрически инструмент, когато сте уморени или под въздействието на наркотици, алкохол или медикаменти.
- Обличайте се подходящо за работа – избягвайте широки дрехи и бижута, а дългата коса връзвайте или прибирайте, за да предотвратите заплитане в движещи се части.
- Носете лични предпазни средства, като например защитни очила, маска за прах, обувки против хлъзгане, защитна каска или средства за защита на слуха, в зависимост от ситуацията. Обикновените очила или слънчеви очила не предоставят адекватна защита на очите.
- Избягвайте неестествени позиции, когато работите с устройството – разкратете краката си правилно и поддържайте равновесие на тялото, което осигурява по-добър контрол над електроинструмента в аварийни ситуации.
- Не излагайте електрическите инструменти на дъжд или влага. Попадането на вода в корпуса ще повиши риска от електрически удар.
- Избягвайте неудобни позиции при работа с инструмента. Уверете се, че стоите стабилно и сигурно.

ПРАВИЛА ЗА БЕЗОПАСНА РАБОТА С БЕЗЖИЧНИ ИНСТРУМЕНТИ.

1. Винаги използвайте зарядното устройство, предоставено от производителя. То е проектирано за конкретната батерия и осигурява безопасно зареждане. Използването на алтернативни зарядни устройства може да увреди батерията и да увеличи риска от пожар.
2. Използвайте единствено батерии, предназначени за този инструмент. Използването на неправилни батерии може да предизвика наранявания или пожар.
3. Когато не се използва, съхранявайте батерията на безопасно разстояние от метални предмети, като кламери, ключове, монети, пирони или винтове, които могат да предизвикат късо съединение на клемите. Късото съединение може да доведе до пожар или изгаряния.
4. Ако от батерията изтече електролит, избягвайте контакт с веществото, тъй като това може да предизвика раздразнение или изгаряния. При контакт незабавно изплакнете засегнатата зона. Ако електролитът попадне в очите, незабавно потърсете медицинска помощ.
5. Никога не разглобявайте батерията или нейните клетки. Пазете я от пряка слънчева светлина, високи температури, вода, влага и огън. Контактът с тези фактори може да доведе до късо съединение или експлозия.
6. Избягвайте употребата на устройството при дъжд или във влажна среда, тъй като това може да доведе до късо съединение и електрически удар.

4. КОНСТРУКТИВНИ ЕЛЕМЕНТИ

1. Дръжка
2. Превключвателят
3. Дръжка
4. Заклучване на ключа
5. Стойка за акумулатор
6. Приставка за дръжка
7. Регулиране на дължината на ръкохватката
8. Регулиране на ъгъла на главата
9. Канела
10. Странично колело
11. Глава
12. Разстояние



5. ТЕХНИЧЕСКИ ХАРАКТЕРИСТИКИ

МОДЕЛ	BE0002870
Напрежение на акумулатора	20V
Капацитет на акумулатора	2.0 Ач
Скорост на ротация	8800 об/мин
Диаметър на рязане	240 мм/300 мм
Регулиране на дължината на материала	НЕ
Регулиране на главата.	7 артикула
Регулиране на допълнителната ръкохватка	6 артикула 

6. УПОТРЕБА НА УСТРОЙСТВОТО

Този тример е предназначен изключително за косене на тревни площи, в съответствие с указанията и мерките за безопасност, изложени в това ръководство. Използването на устройството по начин, различен от предвидения, може да бъде опасно и да доведе до повреда на оборудването.



Не се препоръчва употребата на тример за:

- премахване на косми
- косене на плевели

ОБЩИ НАСОКИ

1. Не натоварвайте устройството излишно, използвайте го в съответствие с неговите спецификации и информацията, предоставена в ръководството за потребителя.
2. Преди да смените главата, кордата или острието, изключете устройството и извадете батерията, за да предотвратите случайно стартиране.
3. Ако някоя част от устройството е повредена или не функционира правилно, прекратете употребата му и го занесете в сервиз или на ремонт при специалист.
4. Винаги използвайте устройството съгласно предназначението му, както е указано в инструкциите.

МОНТАЖ НА ДОПЪЛНИТЕЛНА ДРЪЖКА

1. Поставете дръжката върху вала и я затегнете с винта и копчето.
2. За да регулирате дръжката, разхлабете винта, преместете дръжката в желаната позиция и след това затегнете винта.

РЕГУЛИРАНЕ НА ТЕЛЕСКОПИЧНАТА ТРЪБА.

1. Тримерът разполага с телескопична тръба, която може да се удължава, позволявайки адаптиране на устройството към височината на потребителя.
2. Разхлабете бутон на пред допълнителната дръжка.
3. Издърпайте тръбата до желаната дължина и завийте копчето, за да я заключите на място.

ПРОМЯНА НА МЕСТОПОЛОЖЕНИЕТО НА ТЕЛЕСКОПИЧНАТА ТРЪБА

1. Тръбата може да се върти на 180 градуса в двете посоки, което позволява, например, прецизно подрязване на краищата на тревата.
2. Натиснете бутона до копчето на телескопичната тръба, завъртете тръбата до желаната позиция и след това освободете бутона.

РЕГУЛИРАНЕ НА ГЛАВАТА

1. Главата може да се настройва, което осигурява по-голяма свобода на работа.
2. Натиснете бутона на главата, преместете я нагоре или надолу и след това освободете бутона, за да заключите позицията.

СМЯНА НА РЕЖЕЩИЯ КОМПОНЕНТ

1. Този тример може да се използва с найлонови или метални конци. Винаги изключвайте батерията, преди да замените режещия елемент.
2. Смяна на ножчетата: Поставете щифта в отвора за ножчето и го изтеглете, за да го заключите.
3. Смяна на тримерната корда: Инсталирайте тримерната глава и регулирайте кордата до желаната дължина.
4. Ограничителна скоба
5. Дръжката предотвратява случайния контакт между кордата или острието и твърди предмети. Може да се сгъва пред главата или да се повдига нагоре, когато не се използва.

РАБОТА С УСТРОЙСТВОТО

1. Проверете дали устройството функционира и дали батерията е заредена.
2. Монтирайте подходящия режещ елемент (корда или найлоново острие).
3. Регулирайте телескопичната тръба до подходящата дължина.
4. Уверете се, че превключвателят е в положение "изключено", след което свържете батерията.
5. Включете устройството, като натиснете бутона за захранване. Също така можете да заключите бутона за захранване за непрекъсната работа, използвайки специалния бутон.
6. Никога не оставяйте включен тример.

ЗАВЪРШВАНЕ НА ЗАДАЧАТА

1. Изключете устройството, като натиснете превключвателя за захранване.
2. Внимателно инспектирайте устройството и аксесоарите. При установяване на повреди, ремонтирайте устройството и заменете дефектните компоненти.

7. ЗАРЕЖДАНЕ НА БАТЕРИЯТА B-PRO

- Батерията се предоставя предварително заредена, но трябва да бъде напълно заредена преди първоначалната употреба.
- Включете зарядното устройство в електрическата мрежа и поставете батерията в него. Ако всичко функционира правилно, червената светлина ще се включи. Светлината ще изгасне, когато батерията е напълно заредена, след което ще светне зелената светлина.
- Пълното зареждане на батерията отнема приблизително един час. Батерията може да бъде извадена от зарядното устройство единствено когато зелената светлина свети, което индикира, че е напълно заредена.
- Не зареждайте гореща батерия, тъй като това е особеност на литиево-йонните батерии; зареждането на гореща батерия ще намали нейния живот. Оставете батерията да се охлади преди зареждане, което може да отнеме няколко минути след интензивна употреба.



ВНИМАНИЕ!

Ако индикаторът за зареждане не свети, проверете дали зарядното устройство е правилно свързано към електрическия контакт и е включено, и се уверете, че батерията е поставена коректно в зарядното устройство.

ПЪРВОНАЧАЛНО ВЪЗНАГРАЖДЕНИЕ

Батерията трябва да бъде напълно заредена, след което инструментът следва да се използва, докато спре да функционира. Този процес следва да се повтори приблизително четири пъти, за да се осигури, че батерията достига максимална производителност (правилна инициализация).



ВНИМАНИЕ!

Както зарядното устройство, така и батерията могат да се нагреят по време на зареждане. Това е нормално и не трябва да се разглежда като проблем.

Ако е възможно, зареждането следва да се осъществява при стайна температура.

Не покривайте зарядното устройство по време на зареждане и не зареждайте батерията под пряка слънчева светлина или в близост до източници на топлина, за да предотвратите прегряване.

БАТЕРИЯ

Времето за работа при пълно зареждане зависи от типа извършвана работа. Батерията на този инструмент е проектирана да осигури максимален и безпроблемен живот. Въпреки това, както всички батерии, тя се износва с времето. За да се удължи животът на батерията, се препоръчва да се съхранява на хладно и напълно заредено място. Не съхранявайте батерията напълно разреждана – заредете я незабавно след разреждането. Всички батерии постепенно губят енергия, а колкото по-висока е температурата на околната среда, толкова по-бързо се осъществява това разреждане. Ако инструментът не се използва за продължителен период, батерията трябва да се презарежда на всеки един до два месеца, за да се удължи нейният живот.

ЗАРЯДНО УСТРОЙСТВО

Зарядното устройство трябва да се използва единствено за зареждане на съответната батерия. Зареждането на конвенционални батерии е строго забранено. При повреда на кабелите на зарядното устройство, те трябва незабавно да бъдат заменени. Зарядното устройство не трябва да влиза в контакт с вода и не трябва да се разглобява. То трябва да се използва само в закрити помещения.

ДОПЪЛНИТЕЛНИ БАТЕРИИ И НАСОКИ ЗА ЗАРЕЖДАНЕ

- При никакви обстоятелства батерията не трябва да се разглобява или съхранява при температури над 40°C. Зареждането следва да се извършва при температура между 4 и 40°C, като се използва зарядно устройство, съответстващо на типа батерия.
- Използваната батерия следва да бъде изхвърлена в съответствие с указанията в раздела „Опазване на околната среда“.
- Не допускайте късо съединение на клемите на батерията, тъй като високият ток може да предизвика прегряване, спукване на корпуса или пожар. Не нагрявайте батерията – температура над 100°C може да увреди вътрешните уплътнения, сепараторите и полимерните компоненти, да доведе до изтичане на електролит, да предизвика вътрешно късо съединение и да повиши температурата, което може да доведе до спукване на корпуса. Също така, не изхвърляйте батерията в огън, тъй като това може да предизвика експлозия или изгаряния.
- Ако от батерията изтече електролит, внимателно почистете разлива с кърпа, като избягвате контакт с кожата. В случай че електролитът попадне върху кожата или в очите, незабавно изплакнете засегнатата област обилно с вода и след това я неутрализирайте с лека киселина, като лимонов сок или оцет. При контакт с очите, изплакнете с чиста вода в продължение на поне 10 минути и след това се консултирайте с лекар.
- Препоръчително е да се избягва контакт между полюсите на различните батерии и да не се изхвърля батерията в контейнера за отпадъци поради риск от пожар.

- Ако от батерията изтече електролит, внимателно почистете разлива с кърпа, като избягвате контакт с кожата. В случай че електролитът попадне върху кожата или в очите, незабавно изплакнете засегнатата област обилно с вода и след това я неутрализирайте с лека киселина, като лимонов сок или оцет. При контакт с очите, изплакнете с чиста вода в продължение на поне 10 минути и след това се консултирайте с лекар.
- Препоръчително е да се избягва контакт между полюсите на различните батерии и да не се изхвърля батерията в контейнера за отпадъци поради риск от пожар.
- Новите батерии или тези, съхранявани за продължителни периоди, ще достигнат своя пълнен капацитет след няколко цикъла на зареждане и разреждане. В такива случаи се препоръчва батериите да се зареждат до една десета от капацитета им за периода, указан в ръководството за потребителя (от 5 до 16 часа, в зависимост от типа на батерията). Преди зареждане, батерията трябва да бъде на стайна температура. Зареждането при температури под 15°C или над 30°C може да намали нейния капацитет. Необходими са приблизително 2 часа, за да се стабилизира от 0°C до 15°C на стайна температура, като температурата трябва да се уеднакви както на повърхността, така и вътре в батерията. Зареждането при температури под 0°C или над 40°C увеличава риска от саморазреждане. За устройства, предназначени за употреба на открито, температури под 0°C или над 40°C могат да доведат до намалена функционалност, което може да предизвика бързо разреждане на батерията.
- Работа: Не позволявайте на батерията да се разрези напълно, тъй като това може да я увреди. При многоклетъчни батерии не допускайте напрежението да падне под минималните стойности за отделните клетки (NiMH 1V, Li-Pol 3V, Li-Ion 3V, SLA 1.75V). Неспазването на тези прагове може да доведе до повреда на батерията или до намален капацитет. Например, за 12V NiMH батерия (състояща се от 10 клетки), ако напрежението падне до 1V на клетка, общото напрежение ще бъде 10V. Въпреки че батерията все още може да функционира при това напрежение, съществува риск от увреждане и значително намаляване на нейния живот.
- Действителният живот на батерията зависи в значителна степен от условията на работа, като температура на околната среда, ток на зареждане и разреждане и други фактори. Стандартните батерии, при използване в подходящи условия, би трябвало да издържат до 500 цикъла за NiMH, до 500 цикъла за SLA и между 250 и 350 цикъла за Li-Po и Li-Ion. Краят на жизнения цикъл се определя от 30–40% намаление на капацитета в сравнение с нова батерия. Това е естествен процес на стареене и не представлява дефект.
- Саморазреждането представлява процес, при който батерията губи заряд по време на съхранение, което води до намаляване на напрежението, подавано към товара. Скоростта на саморазреждане е зависима от температурата на околната среда – колкото по-висока е температурата, толкова по-бързо протича разреждането.
- Съхранение: Батериите следва да се съхраняват в заредено състояние, с периодично презареждане в зависимост от типа на клетката (например, на всеки 3 месеца). Препоръчително е батериите да се съхраняват на стайна температура в сухо помещение.
- Край на живота: Зависи от начина, по който се грижите за батерията си. Неспазването на тези указания ще доведе до намалена производителност и необходимост от подмяна на батерията. Правилната употреба и зареждане ще осигурят дълъг живот на батерията и висока ефективност.
- Предупреждения за претоварване: Този инструмент не е предназначен за пробиване в изключително твърди материали, като бетон или конструкционна стомана. Продължителното претоварване (например чрез натиск) може да доведе до прегряване на двигателя, повреда на предавката или трайно влошаване на производителността на батерията.



8. СЪХРАНЕНИЕ И ПОДДРЪЖКА

1. Когато завършите работа с инструмента, уверете се, че той е изключен и отделен от източника на захранване.
2. Поставете инструмента в сухо и добре проветриво пространство, далеч от влага, източници на топлина и пряка слънчева светлина.
3. Винаги съхранявайте инструмента в изправено или легнало положение, за да го защитите от падане или преобръщане.
4. Ако съхранявате инструмента в шкаф или кутия, уверете се, че това място е достъпно единствено за упълномощени лица.
5. Не съхранявайте инструмента на място, където може да бъде подложен на механични повреди или вибрации.
6. След всяка употреба почиствайте инструмента от прах и замърсявания с мека четка или гъстен въздух. Избягвайте агресивни или абразивни почистващи средства.
7. Редовно смазвайте механизмите в съответствие с инструкциите. Използвайте подходящи смазочни вещества, за да гарантирате дълготрайност на инструмента.
8. Проверете състоянието на работния инструмент и държачите за инструменти. Ако са износени или повредени, заменете ги с нови, които отговарят на изискванията на производителя.
9. Обслужвайте инструмента си в оторизиран сервизен център на всеки няколко месеца, особено при интензивна употреба или в неблагоприятни условия.

9. ЗАЩИТА НА ОКОЛНАТА СРЕДА

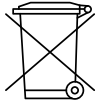

Недопустимо е изхвърлянето на електрически устройства в общия боклук. В съответствие с Европейската директива 2012/19/ЕС относно отпадъците от електрическо и електронно оборудване и нейното транспониране в националното законодателство, електрическите и електронните уреди следва да се събират отделно и да се предават в пунктове за събиране на рециклируеми отпадъци.

10. УСЛОВИЯ НА ГАРАНЦИЯТА

Гарантираме правилната работа на вашия продукт BESTEN в съответствие с техническите и експлоатационни условия, описани в ръководството за потребителя. Тази гаранция не обхваща компоненти, подложени на естествено износване, като графитни четки, режещи дискове, свредла, бургии, масла и други консумативи, освен ако не са изрично включени в гаранцията на производителя.

1. Гаранцията обхваща материални дефекти и недостатъци, произтичащи от причини, присъщи на продукта, установени в периода:

- 24 месеца – в случай на покупка от потребител (физическо лице, което не извършва търговска дейност),
- 12 месеца – в случай на закупуване от фирма или предприемач (фактура с ДДС).

Гаранционният срок започва да тече от датата на покупка на продукта от първия купувач.

2. Гаранцията е валидна при предоставяне на:

- а) доказателство за покупка (касова бележка или фактура)
- б) гаранционна карта – в случай че е включена,
- в) уведомления по време на гаранционния период.

3. Жалби могат да бъдат внесени:

- а) директно в Централния гаранционен сервиз,
- б) чрез точката на продажба или платформата, на която е осъществена покупката (например онлайн магазин, пазар).

4. Продуктът, който се рекламира, следва да бъде предоставен в сервизния център заедно с:

- а) детайлно описание на повредата,
- б) доказателство за покупка,
- в) гаранционна карта (ако е налична).

5. Разходите за доставка на продукта до сервизния център са за сметка на клиента. В случай че рекламацията по гаранцията бъде отхвърлена, продуктът ще бъде върнат за сметка на получателя.

6. Срокът за обработка на заявлението е:

а) в срок до 14 работни дни от датата на доставка на продукта до сервизния център, б) ако е необходимо внасяне на части – този срок може да бъде удължен, за което Клиентът ще бъде информиран.

7. В случай че жалбата бъде приета:

а) Продуктът ще бъде ремонтиран или заменен със същия или еквивалентен модел с не по-ниски параметри. б) Ако ремонтът или замяната не са възможни, може да бъде предложено възстановяване на покупната цена.

8. Гаранцията не обхваща:

а) повреди, произтичащи от употреба, несъответстваща на инструкциите, предназначението или правилата за безопасност, б) механични повреди, наводнения, корозия, претоварване, блокиране и др., в) повреди, произтичащи от използването на неоригинални части или аксесоари, г) опити за самостоятелен ремонт, демонтаж или модификация на устройството, д) елементи, които естествено се износват по време на употреба (например дискове, свредла, четки), е) продукти без доказателство за покупка или с нечетлив сериен номер.

9. В случай на покупка чрез търговец на дребно (например магазин, пазар), всички възстановявания на суми ще бъдат обработвани в съответствие с политиката на съответния търговец.

10. Гаранцията не изключва, не ограничава и не спира правата на потребителя, произтичащи от законовите разпоредби, особено тези, свързани с гаранцията.

11. Решението на Централния гаранционен сервиз относно обхвата и валидността на гаранционната претенция е задължително, но не ограничава правата на потребителя съгласно приложимите разпоредби.

BESTEN Централен гаранционен сервиз
ул. Дрога Овидзка 1и, 83-200 Старогард Гдански
e-mail: wsparcie@besten.tools

ДЕКЛАРАЦИЯ ЗА СЪОТВЕТСТВИЕ С ЕС/СЕ

Последните две цифри на годината ще бъдат обозначени като СЕ - 25. Номер на документа: 40/BE/2025

Продуцент:

4MW Sp. z o.o.
ул. „Дрога Овидзка“ 1и
83-200 Старогард Гдански

декларира, че собствеността

Име: Безжична косачка за трева,
модел: BE0002869; BE0002870

отговаря на изискванията на следните хармонизирани норми и стандарти:

EN 62841-1:2015 EN 62841-4-2:2020; EN 55014-1:2021 EN 55014-2:2021; EN 60335-1:2012 EN 60335-2-29:2016 ; EN 62133-2:2017

и отговаря на основните изисквания на следните директиви:

2006/42/ЕО; 2014/30/ЕС; 2011/65/ЕС

Лице, упълномощено за създаване и поддръжане на техническа документация:

Марчин Мерцвицки.

Тази декларация за съответствие представлява основата за СЕ маркировката на продукта.

Това твърдение важи единствено за машината в състоянието, в което е била продадена, и не обхваща компоненти, добавени от крайния потребител, или последващи действия, извършени от крайния потребител.

Място и дата на публикуване:

Старогард Гдански, 30.10.2025

1. ІНСТРУКЦІЯ З ЕКСПЛУАТАЦІЇ

Цей посібник створено для спрощення ознайомлення з пристроєм та його потенційними застосуваннями. Він містить важливі інструкції щодо безпечного, правильного та економічного використання пристрою, що допомагає уникнути небезпек, зменшити кількість ремонтів і поломок, а також підвищити його надійність і тривалість служби. Цей посібник слід зберігати в місці використання пристрою.



УВАГА!

Перед використанням пристрою уважно ознайомтеся з усіма його компонентами. Потренуйтеся у користуванні пристроєм та зверніться до досвідченого користувача або спеціаліста для пояснення його функцій, роботи та методів експлуатації. Переконайтеся, що ви здатні негайно вимкнути пристрій у разі надзвичайної ситуації. Неправильне використання може призвести до серйозних травм.



УВАГА!

Не застосовуйте інструмент у спосіб, що суперечить його призначенню.

2. ОПИС СИМВОЛІВ



УВАГА!



Будь ласка, ретельно ознайомтеся з інструкціями та дотримуйтесь вказівок, що в них наведені.



Рекомендується носити захисні рукавички.



Рекомендується використовувати засоби захисту слуху.



Рекомендується носити захисний шолом.



Рекомендується носити захисні окуляри.



Рекомендується використовувати пилозахисну маску.



Пристрій не призначений для дітей.

3. БЕЗПЕЧНІСТЬ



- Тримайте сторонніх осіб та дітей на відстані від особи, яка працює з інструментом. Відволікання може призвести до втрати контролю.
- Робоче місце повинно бути чистим і добре освітленим; затінені або темні робочі зони значно підвищують ризик травм.
- Не вмикайте пристрій у безпосередній близькості від легкозаймистих рідин, газів або в запиленому середовищі.
- Перед запуском інструменту переконайтеся, що всі регульовальні інструменти та гайкові ключі видалені, щоб уникнути травмування, якщо вони потраплять у рухомі частини.

- Перед встановленням батареї переконайтеся, що кнопка живлення перебуває у вимкненому стані, щоб уникнути випадкового вмикання.
- Інструмент не слід використовувати під дощем або в безпосередній близькості від води, оскільки це може призвести до короткого замикання та ураження електричним струмом.
- Будьте уважні та зосереджені на своїх діях, користуючись електроінструментом. Не використовуйте електроінструмент у стані втоми або під впливом наркотичних засобів, алкоголю чи медикаментів.
- Одягайтеся відповідно до робочого середовища – уникайте вільного одягу та прикрас, а довге волосся зав'яжуйте або прибирайте, оскільки воно може заплутатися в рухомих частинах.
- Використовуйте засоби індивідуального захисту, такі як захисні окуляри, пилозахисну маску, нековзне взуття, каску або засоби захисту слуху, якщо це потрібно. Звичайні окуляри або сонцезахисні окуляри не забезпечують належного захисту очей.
- Уникайте неприродних поз під час роботи з пристроєм – правильно розмістіть ноги та підтримуйте рівновагу тіла, що забезпечить кращий контроль над електроінструментом у критичних ситуаціях.
- Не піддавайте електроінструменту впливу дощу або вологи. Проникнення води всередину корпусу підвищує ризик ураження електричним струмом.
- Уникайте незручних позицій під час роботи з інструментом. Переконайтеся, що ви стоїте стійко та безпечно.

ПРАВИЛА БЕЗПЕЧНОГО ВИКОРИСТАННЯ АКУМУЛЯТОРНИХ ІНСТРУМЕНТІВ

1. Завжди використовуйте зарядний пристрій, наданий виробником. Він спеціально розроблений для конкретного акумулятора та гарантує безпечне заряджання. Використання інших зарядних пристроїв може призвести до пошкодження акумулятора та підвищити ризик виникнення пожежі.
2. Використовуйте лише акумулятори, призначені для цього інструменту. Використання невідповідних акумуляторів може призвести до травм або пожежі.
3. Коли акумулятор не використовується, зберігайте його подалі від металевих предметів, таких як скріпки, ключі, монети, цвяхи або гвинти, оскільки вони можуть викликати коротке замикання клем акумулятора. Коротке замикання може призвести до пожежі або опіків.
4. У разі витoku електроліту з акумулятора уникайте контакту з речовиною, оскільки це може призвести до подразнення або опіків. У разі потрапляння електроліту негайно промийте уражену ділянку. Якщо електроліт потрапив в очі, терміново зверніться за медичною допомогою.
5. Ніколи не розбирайте акумулятор або його складові. Тримайте його подалі від прямих сонячних променів, високих температур, води, вологи та вогню. Контакт із цими чинниками може призвести до короткого замикання або вибуху.
6. Уникайте використання пристрою під дощем або у вологих умовах, оскільки це може призвести до короткого замикання та ураження електричним струмом.

4. КОНСТРУКТИВНІ ЕЛЕМЕНТИ

1. Ручка
2. Перемикачі
3. Ручка
4. Блокування вимикача
5. Кріплення для батареї
6. Кріплення для ручки
7. Регулювання довжини рукоятки
8. Регулювання кута нахилу голови
9. Обкладинка
10. Бічне колесо
11. Голова
12. Відстань

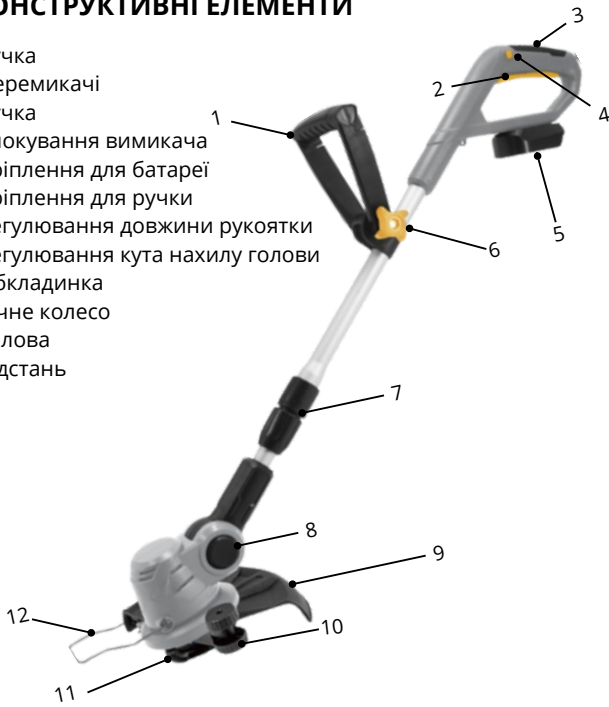

5. ТЕХНІЧНІ ХАРАКТЕРИСТИКИ

МОДЕЛЬ	BE0002870
Напруга батареї	20 В
Ємність батареї	2,0 Аг
Швидкість обертання	8800 об/хв
Діаметр обробки	240 мм/300 мм
Регулювання довжини	НЕ
Регулювання голови	7 предметів
Регулювання додаткової ручки	6 предметів

6. ЗАСТОСУВАННЯ ПРИСТРОЮ



Цей тример призначений виключно для стрижки газонів відповідно до інструкцій та заходів безпеки, викладених у цьому посібнику. Використання пристрою не за призначенням може бути небезпечним і призвести до пошкодження обладнання.



Не рекомендується застосовувати тример для:

- видалення лишайника
- косіння бур'янів

ЗАГАЛЬНІ РЕКОМЕНДАЦІЇ

1. Не перевантажуйте пристрій; використовуйте його відповідно до його характеристик та інформації, наведеної в інструкції користувача.
2. Перед заміною головки, волосіні або леза вимкніть пристрій та від'єднайте акумулятор, щоб уникнути випадкового запуску.
3. Якщо будь-яка частина пристрою пошкоджена або функціонує неналежним чином, припиніть його використання та зверніться до фахівця для обслуговування або ремонту.
4. Завжди користуйтеся пристроєм відповідно до його призначення, як зазначено в інструкції.

УСТАНОВКА ДОДАТКОВОЇ РУЧКИ

1. Встановіть ручку на вал і закріпіть її за допомогою гвинта та ручки.
2. Щоб відрегулювати ручку, ослабте гвинт, перемістіть ручку в необхідне положення та затягніть гвинт.

РЕГУЛЮВАННЯ ТЕЛЕСКОПІЧНОЇ ТРУБКИ

1. Тример обладнаний телескопічною трубкою, яку можна висунути для адаптації пристрою до зросту користувача.
2. Послабте ручку перед додатковим важелем.
3. Витягніть трубку до необхідної довжини та затягніть ручку, щоб зафіксувати її.

ЗМІНА РОЗТАШУВАННЯ ТЕЛЕСКОПІЧНОЇ ТРУБИ

1. Трубу можна обертати на 180 градусів в обох напрямках, що, наприклад, дозволяє точно підстригати краї газону.
2. Натисніть кнопку біля ручки телескопічної трубки, поверніть трубку в необхідне положення, а потім відпустіть кнопку.

РЕГУЛЮВАННЯ ГОЛОВИ

1. Головку можна налаштовувати, що забезпечує більшу свободу дій.
2. Натисніть кнопку на головці, перемістіть її вгору або вниз, а потім відпустіть кнопку, щоб зафіксувати положення.

ЗАМІНА РІЖУЧОГО ІНСТРУМЕНТА

1. Цей тример можна використовувати як з нейлоновими, так і з лезами зі струною. Завжди від'єднайте акумулятор перед заміною ріжучого елемента.
2. Заміна лез: Вставте штифт у отвір для леза та потягніть, щоб закріпити.
3. Заміна тримерної волосіні: Встановіть тримерну головку та відрегулюйте тримерну волосінь на відповідну довжину.
4. Кронштейн обмеження
5. Ручка запобігає випадковому контакту волосіні або леза з твердими предметами. Її можна скласти вперед або вгору, коли вона не використовується.

РОБОТА З АПАРАТУРОЮ

1. Переконайтеся, що обладнання працює належним чином, а акумулятор заряджений.
2. Встановіть відповідний ріжучий елемент (ліску або нейлоновий ніж).
3. Відрегулюйте телескопічну трубку до необхідної довжини.
4. Переконайтеся, що перемикач перебуває у вимкненому стані, після чого підключіть акумулятор.
5. Увімкніть пристрій, натиснувши кнопку живлення. Ви також можете заблокувати кнопку живлення для безперервної роботи, використовуючи спеціальну кнопку.
6. Ніколи не залишайте увімкнений тример.

ЗАВЕРШЕННЯ РОБІТ

1. Вимкніть пристрій, натиснувши вимикач живлення.
2. Уважно огляньте пристрій та аксесуари. Якщо виявлено будь-які пошкодження, відремонтуйте пристрій та замініть пошкоджені компоненти.

7. ЗАРЯДЖЕННЯ АКУМУЛЯТОРА В-PRO

- Акумулятор постачається з попереднім зарядом, проте перед першим використанням його необхідно повністю зарядити.
- Підключіть зарядний пристрій до електромережі та вставте акумулятор у зарядний пристрій. Якщо все функціонує належним чином, загориться червоний індикатор. Індикатор вимкнеться, коли акумулятор буде повністю заряджений, після чого загориться зелений індикатор.
- Повна зарядка акумулятора триває приблизно годину. Акумулятор можна виймати з зарядного пристрою лише після того, як загориться зелений індикатор, що свідчить про завершення зарядки.
- Не заряджайте гарячий акумулятор, оскільки це є характерною рисою літій-іонних акумуляторів; зарядження гарячого акумулятора скорочує термін його служби. Дайте акумулятору охолонути перед зарядженням, що може зайняти кілька хвилин після інтенсивного використання.



УВАГА!

Якщо індикатор зарядження не світиться, перевірте, чи правильно підключено зарядний пристрій до електричної розетки та чи він увімкнений, а також чи акумулятор коректно встановлено в зарядному пристрої.

ПОЧАТКОВЕ СТЯГНЕННЯ

Акумулятор необхідно повністю зарядити, а потім використовувати інструмент до його повного розрядження. Цей процес слід повторювати приблизно чотири рази для забезпечення максимальної продуктивності акумулятора (правильна ініціалізація).



УВАГА!

Як зарядний пристрій, так і акумулятор можуть нагріватися під час процесу зарядження. Це є нормальним явищем і не слід вважати проблемою.

Якщо це можливо, зарядку слід виконувати при кімнатній температурі.

Не накривайте зарядний пристрій під час зарядження та не заряджайте акумулятор під прямими сонячними променями або в безпосередній близькості від джерел тепла, щоб уникнути перегріву.

АКУМУЛЯТОРНА БАТАРЕЯ

Час роботи при повному заряді залежить від типу виконуваної роботи. Акумулятор цього інструменту спроектований для забезпечення максимальної безперебійної служби. Проте, як і всі акумулятори, з часом він підлягає деградації. Для максимальної продовженості терміну служби акумулятора рекомендується зберігати його в прохолодному, повністю зарядженому стані. Не зберігайте акумулятор у повністю розрядженому стані – заряджайте його відразу після розрядки. Усі акумулятори поступово втрачають енергію, і чим вища температура навколишнього середовища, тим швидше відбувається цей процес. Якщо інструмент не використовується протягом тривалого часу, акумулятор слід заряджати кожні один-два місяці, щоб продовжити його термін служби.

ЗАРЯДНИЙ АДАПТЕР

Зарядний пристрій слід використовувати виключно для зарядження акумулятора, для якого він призначений. Зарядження звичайних акумуляторів категорично заборонено. У разі пошкодження кабелів зарядного пристрою їх необхідно терміново замінити. Зарядний пристрій не повинен контактувати з водою або бути розібраним. Його слід використовувати лише в закритих приміщеннях.

ДОДАТКОВІ АКУМУЛЯТОРИ ТА РЕКОМЕНДАЦІЇ ЩОДО ЗАРЯДЖАННЯ

- За жодних обставин не розбирайте акумулятор і не зберігайте його при температурі вище 40°C. Зарядження слід виконувати при температурі від 4 до 40°C, використовуючи зарядний пристрій, що відповідає цьому типу акумулятора.
- Використану батарейку необхідно утилізувати відповідно до вказівок, наведених у розділі «Охорона навколишнього середовища».
- Не замикайте клеми акумулятора, оскільки високий струм може призвести до перегріву, розриву корпусу або виникнення пожежі. Уникайте нагрівання акумулятора – температура понад 100°C може пошкодити внутрішні ущільнення, сепаратори та полімерні компоненти, викликати витік електроліту, внутрішнє коротке замикання та підвищення температури, що може призвести до розриву корпусу. Також не викидайте акумулятор у вогонь, оскільки це може спричинити вибух або опіки.
- Якщо з акумулятора витікає електроліт, обережно витріть розливу рідину тканиною, уникаючи контакту зі шкірою. Якщо електроліт потрапив на шкіру або в очі, негайно промийте уражену ділянку великою кількістю води, а потім нейтралізуйте його м'якою кислотою, такою як лимонний сік або оцет. У разі потрапляння в очі промийте їх чистою водою протягом щонайменше 10 хвилин, після чого зверніться до лікаря.
- Рекомендується уникати контакту між полюсами різних батарейок і не викидати батарейку у сміття через ризик виникнення пожежі.
- Нові акумулятори або ті, що зберігалися тривалий час, досягнуть своєї повної продуктивності після кількох циклів зарядження та розрядження. У таких випадках рекомендується заряджати акумулятори на одну десяту від їхньої ємності протягом періоду, зазначеного в інструкції користувача (від 5 до 16 годин, залежно від типу акумулятора). Перед зарядженням акумулятор повинен досягти кімнатної температури. Зарядження при температурі нижче 15°C або вище 30°C може зменшити ємність акумулятора. Для стабілізації температури від 0°C до 15°C (кімнатної) потрібно приблизно 2 години, і температура повинна стабілізуватися як на поверхні, так і всередині акумулятора. Зарядження при температурі нижче 0°C або вище 40°C збільшує ризик саморозрядження. Для пристроїв, призначених для використання на відкритому повітрі, температура нижче 0°C або вище 40°C може призвести до зниження функціональності, що може викликати швидке розрядження акумулятора.



- Експлуатація: Уникайте повного розряду акумулятора, оскільки це може призвести до його пошкодження. Для багатоелементних акумуляторних блоків не допускайте падіння напруги нижче мінімальних значень для окремих елементів (NiMH 1V, Li-Pol 3V, Li-Ion 3V, SLA 1.75V). Недотримання цих порогових значень може призвести до пошкодження акумулятора або зниження ємності. Наприклад, для 12-вольтового NiMH акумулятора (що складається з 10 елементів), якщо напруга падає до 1V на елемент, загальна напруга становитиме 10V. Хоча акумулятор все ще може бути використаний за цієї напруги, це може призвести до пошкодження та значного скорочення терміну служби.
- Фактичний термін служби акумулятора значною мірою залежить від умов експлуатації (температури навколишнього середовища, струму заряджання та розряджання тощо). Стандартні акумулятори, за умови належного використання, повинні витримувати до 500 циклів для NiMH, до 500 циклів для SLA та 250–350 циклів для Li-Po та Li-Ion. Закінченням терміну служби вважається зменшення ємності на 30–40% у порівнянні з новим акумулятором. Це природний процес старіння і не є дефектом.
- Саморозряд – це процес, внаслідок якого акумулятор втрачає заряд під час зберігання, що призводить до зниження напруги, що подається на навантаження. Швидкість саморозряду залежить від температури навколишнього середовища: чим вища температура, тим швидше відбувається розряд.
- Зберігання: Акумулятори необхідно зберігати в зарядженому стані, періодично підзаряджаючи їх відповідно до типу елемента (наприклад, кожні 3 місяці). Рекомендується зберігати акумулятори при кімнатній температурі в сухому місці.
- Кінець терміну служби: залежить від того, як ви доглядаєте за своїм акумулятором. Ігнорування цих рекомендацій призведе до зниження його ефективності та потреби в заміні акумулятора. Правильне використання та заряджання забезпечать тривалий термін служби та високу продуктивність вашого акумулятора.
- Попередження про перевантаження: Цей інструмент не призначений для свердління надзвичайно твердих матеріалів, таких як бетон або конструкційна сталь. Тривале перевантаження (наприклад, форсування) може призвести до перегріву двигуна, пошкодження редуктора або стійкого зниження продуктивності акумулятора.

8. ЗБЕРІГАННЯ І ОБСЛУГОВУВАННЯ

1. Після завершення роботи з інструментом переконайтеся, що він вимкнений та від'єднаний від джерела живлення.
2. Розмістіть інструмент у сухому та добре провітрюваному приміщенні, подалі від вологи, джерел тепла та прямих сонячних променів.
3. Завжди зберігайте інструмент у вертикальному або горизонтальному положенні, захищаючи його від падіння або перекидання.
4. Якщо ви зберігаєте інструмент у шафі або коробці, переконайтеся, що це місце доступне лише для уповноважених осіб.
5. Не зберігайте інструмент у місцях, де він може піддаватися механічним пошкодженням або вібраціям.
6. Після кожного використання очищайте інструмент від пилу та бруду за допомогою м'якої щітки або стисненого повітря. Уникайте використання агресивних або абразивних засобів для чищення.
7. Регулярно змащуйте механізми згідно з інструкціями. Використовуйте відповідні мастила для забезпечення тривалого терміну служби інструменту.
8. Перевірте стан робочого інструменту та тримачів інструментів. У разі зношення або пошкодження замініть їх на нові, що відповідають вимогам виробника.
9. Обслуговуйте свій інструмент в авторизованому сервісному центрі кожні кілька місяців, особливо якщо ви використовуєте його активно або в складних умовах.

9. ЗАХИСТ ДОВКІЛЛЯ

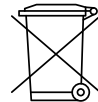

Неприпустимо викидати електричні прилади у смітник. Відповідно до Європейської директиви 2012/19/ЄС про відходи електричного та електронного обладнання та її імплементації в національне законодавство, електричні та електронні пристрої повинні збиратися окремо та доставлятися до пунктів збору для переробки.

10. УМОВИ ГАРАНТІЇ

Ми забезпечуємо належну роботу вашого виробу BESTEN відповідно до технічних та експлуатаційних умов, викладених у посібнику користувача. Ця гарантія не поширюється на компоненти, що підлягають природному зносу, такі як вугільні щітки, ріжучі диски, свердла, наконечники, оливи та інші витратні матеріали, якщо це прямо не зазначено в гарантії виробника.

1. Гарантія охоплює дефекти матеріалу та дефекти, що виникають з причин, притаманних самому продукту, виявлені протягом періоду:

- 24 місяці – у випадку придбання споживачем (фізичною особою, яка не займається підприємницькою діяльністю),
- 12 місяців – у випадку придбання компанією або підприємцем (рахунок-фактура з ПДВ).

Гарантійний термін розраховується з дати придбання товару першим споживачем.

2. Гарантія є дійсною за умови пред'явлення:

- підтвердження придбання (чек або рахунок-фактура),
- гарантійний талон – якщо він додається,
- сповіщення протягом гарантійного терміну.

3. Скарги можуть бути подані:

- безпосередньо у Центральному гарантійному сервісі,
- через точку продажу або платформу, на якій була здійснена покупка (наприклад, інтернет-магазин, торговий майданчик).

4. Товар, на який подається скарга, слід доставити до сервісного центру разом із:

- докладний опис несправності,
- підтвердження придбання,
- гарантійний талон (якщо додається).

5. Витрати на доставку товару до сервісного центру покладаються на покупця. У разі відхилення гарантійної претензії товар буде повернуто за рахунок одержувача.

6. Час обробки заявки дорівнює:

- протягом 14 робочих днів з моменту доставки товару до сервісного центру,
- у разі необхідності імпорту деталей, цей термін може бути подовжено, про що Замовника буде повідомлено.

7. У разі прийняття скарги:

- товар буде відремонтовано або замінено на таку ж або еквівалентну модель з не гіршими характеристиками,
- Якщо ремонт або заміна є неможливими, може бути запропоновано повернення коштів за придбання.

8. Гарантія не охоплює:

- пошкодження, що сталися внаслідок використання не за інструкцією, призначенням або правилами безпеки,
- механічні ушкодження, затоплення, корозія, перевантаження, заклинювання тощо,
- пошкодження, що сталися внаслідок використання неоригінальних компонентів або аксесуарів,
- спроби ремонту, розбирання або модифікації пристрою,
- деталі, які природним чином зношуються під час експлуатації (наприклад, диски, свердла, щітки),
- вироби без підтвердження покупки або з нечітким серійним номером.

9. У разі придбання через роздрібного посередника (наприклад, магазин або торговельний майданчик), усі повернення коштів будуть оброблені відповідно до політики відповідного роздрібного продавця.

10. Гарантія не виключає, не обмежує і не призупиняє прав споживача, що виникають відповідно до законодавства, зокрема тих, що стосуються гарантійних зобов'язань.

11. Рішення Центральної гарантійної служби щодо обсягу та обґрунтованості гарантійної претензії є обов'язковим до виконання, проте не позбавляє споживача прав відповідно до чинного законодавства.

BESTEN Центральний гарантійний сервіс
вул. Дорога Овідзка 1і, 83-200 Старогард Гданський
e-mail: wsparcie@besten.tools

ДЕКЛАРАЦІЯ ВІДПОВІДНОСТІ ЄС/СЕ

Останні дві цифри року будуть позначені як СЕ - 25. Номер документа: 40/BE/2025

Продюсер:

4MW Sp. z o.o.
 Вулиця Дрога Овідзька, 1і,
 83-200 Старогард Гданський

заявляє, що майно

Назва: Бездротова газонокосарка,
модель: BE0002869; BE0002870

відповідає вимогам наступних гармонізованих норм і стандартів:
 EN 62841-1:2015 EN 62841-4-2:2020; EN 55014-1:2021 EN 55014-2:2021; EN 60335-1:2012 EN 60335-2-29:2016; EN 62133-2:2017

та відповідає ключовим вимогам наступних директив:

2006/42/ЄС; 2014/30/ЄС; 2011/65/ЄС

Особа, уповноважена на створення та ведення технічної документації:

Марцін Мерзвіцький.

Ця декларація про відповідність слугує підставою для маркування продукту знаком СЕ.

Ця твердження стосується лише автомобіля в тому стані, в якому він був проданий, і не поширюється на компоненти, додані кінцевим користувачем, або на подальші дії, виконані кінцевим користувачем.

Місце та дата отримання:

Старогард Гданський, 30.10.2025 року





**WARRANTY CARD
GARANTIEKARTE
KARTA GWARANCYJNA**

Product / Produkt:

Date of Purchase / Kaufdatum / Data zakupu:

.....

.....

Model / Typ:

Proof of Purchase No / Belegnummer / Nr dowodu

zakupu:

.....
Dealer Stamp / Stempel des Händlers / Sprzedawca (pieczęć firmowa)

Repair Log / Reparaturnachweis / Ewidencja napraw

Date of Receipt Eingangsdatum Data przyjęcia	Date of Return Rückgabedatum Data wydania	Scope of Repair Umfang der Reparatur Zakres naprawy	Service Stamp and Signature Stempel und Unterschrift der Werkstatt Pieczęć i podpis serwisu



4MW Sp. z o.o.
ul. Droga Owidzka 1i
83-200 Starogard Gdański

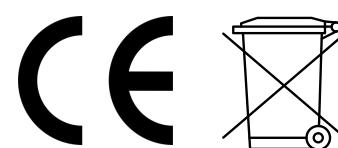

www.besten.tools